

**SPEKTRUM®**

# **4.3 Inch Video Monitor with DVR**

**SPMVM435, SPMVM435C**

**Instruction Manual  
Bedienungsanleitung  
Manuel d'utilisation  
Manuale di Istruzioni**

## AVVISO

Tutte le istruzioni, le garanzie e gli altri documenti pertinenti sono soggetti a cambiamenti a totale discrezione di Horizon Hobby, LLC. Per una documentazione aggiornata sul prodotto, visitare il sito [horizonhobby.com](http://horizonhobby.com) e fare clic sulla sezione Support del prodotto.

## Convenzioni terminologiche

Nella documentazione relativa al prodotto vengono utilizzati i seguenti termini per indicare i vari livelli di pericolo potenziale durante l'uso del prodotto:

**AVVERTENZA:** indica procedure che, se non debitamente seguite, determinano il rischio di danni alle cose, danni collaterali e gravi lesioni alle persone O il rischio elevato di lesioni superficiali alle persone.

**ATTENZIONE:** indica procedure che, se non debitamente seguite, determinano il rischio di danni alle cose E di gravi lesioni alle persone.

**AVVISO:** indica procedure che, se non debitamente seguite, possono determinare il rischio di danni alle cose E il rischio minimo o nullo di lesioni alle persone.



**AVVERTENZA:** leggere TUTTO il manuale di istruzioni e familiarizzare con le caratteristiche del prodotto prima di farlo funzionare. L'uso improprio del prodotto può causare danni al prodotto stesso e ad altre cose e gravi lesioni alle persone.

Questo è un prodotto sofisticato per appassionati di modellismo. Deve essere utilizzato in modo attento e responsabile e richiede alcune conoscenze basilari di meccanica. L'uso improprio o irresponsabile di questo prodotto può causare lesioni alle persone e danni al prodotto stesso o a proprietà. Questo prodotto non deve essere utilizzato dai bambini senza la diretta supervisione di un adulto. Non tentare mai di smontare, utilizzare componenti incompatibili o modificare il prodotto senza previa approvazione di Horizon Hobby, LLC. Questo manuale contiene le istruzioni per la sicurezza, l'uso e la manutenzione del prodotto. È fondamentale leggere e seguire tutte le istruzioni e le avvertenze del manuale prima di montare, impostare o utilizzare il prodotto per poterlo utilizzare correttamente ed evitare di causare danni alle cose o gravi lesioni alle persone.

## Almeno 14 anni. Non è un giocattolo.

**AVVISO:** questo prodotto è inteso per un uso su veicoli o aerei senza pilota, radiocomandati e di livello hobbistico. Horizon Hobby declina ogni responsabilità al di fuori di queste specifiche e di conseguenza non fornirà alcuna garanzia in merito.

## REGISTRAZIONE DELLA GARANZIA

Visitate [www.spektrumrc.com/registration](http://www.spektrumrc.com/registration) oggi stesso per registrare il vostro prodotto.

## Contenuto del kit

- Monitor Spektrum da 4,3 pollici con DVR e ricevitore interno da 5,8GHz
- Antenna omnidirezionale 5,8 GHz
- Cavo USB
- Cavo AV

### Incluso con SPMVM435

- Schermo antiriflesso removibile
- Supporto per trasmettitore

### Incluso con SPMVM435C

- Adattatore per visore
- Lente d'ingrandimento
- Pellicola protettiva

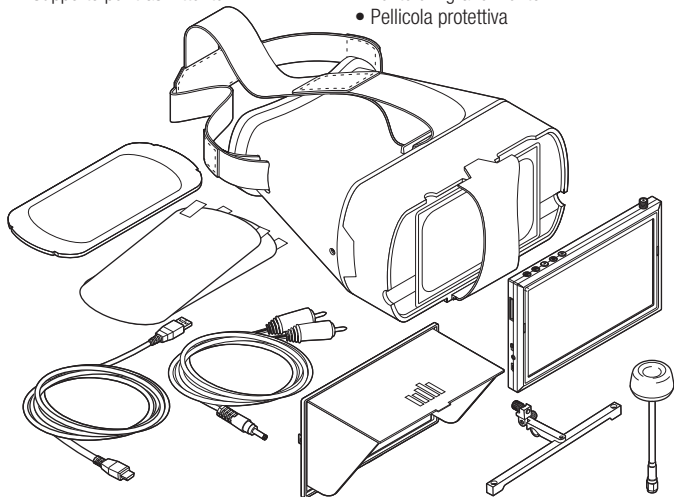

## Specifiche del prodotto:

Monitor LCD TFT da 4,3 pollici:	
Dimensione schermo	4,3"
Risoluzione	480 x 272 dpi
Proporzioni	16:9
Formato video	NTSC
Tensione	5V
Assorbimento	980mA
Visualizza in OSD	indicatori batteria/canale
Batteria:	1800mAh (~2 ore)
Dimensioni (LxWxD)	122.7x80x14.5mm

Ricevitore 5,8GHz:	
Escursione di frequenza	5658 – 5917MHz
Canali	40
Audio	6.0 – 6.5MHz

**AVVISO:** Prima di operare in FPV consultare le leggi e le ordinanze locali. In alcune aree le operazioni in FPV potrebbero essere limitate o proibite. L'utilizzatore risponde direttamente dell'utilizzo in maniera legale e responsabile.

## Caratteristiche del monitor 4,3" con DVR

Connettore antenna 5,8GHz omnidirezionale

Tasti menu:

Uso dei tasti + e - per modificare:  
 Luminosità                      Contrasto  
 Colore                                Modalità (16:9, 4:3)  
 Lingua                                Reimposta

Tasto scelta canale

Premere una volta  
per cambiare canale

Tasto per la banda di frequenza

Premere una volta  
per cambiare banda

Micro Memory Card Slot

Interruttore ON/OFF

LED indicatore di carica

Rosso = in carica  
Verde = carica terminata

Pulsante di record

Ingresso  
AV

Preso per carica  
5V con Micro USB

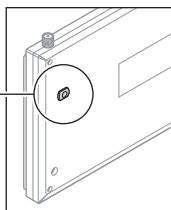

## Come usare il monitor



**ATTENZIONE:** non alimentare gli occhiali e il trasmettitore video se le antenne non sono collegate, altrimenti si potrebbero danneggiare gli amplificatori del trasmettitore e del ricevitore. Questo danno non è coperto da garanzia.

1. Prima di usare il monitor Spektrum da 4,3" assicurarsi che sia completamente carico. Collegare il connettore micro USB a una fonte di alimentazione USB a 5V. L'indicatore di carica LED diventerà rosso durante la carica e verde quando il monitor è completamente carico.
2. Collegare l'antenna fornita all'attacco presente sulla parte superiore del monitor.

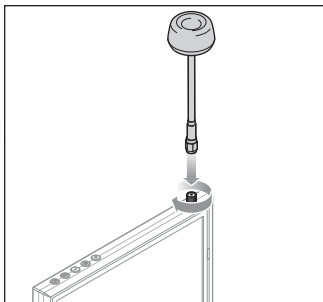

- Per fissare il monitor ad una trasmittente RC, installare l'apposito supporto come illustrato. Il supporto viene fornito con due adattatori che vanno bene su molti attacchi per la cinghia. Una volta montato sulla trasmittente, si può usare anche la cinghia agganciandola agli appositi supporti.
- Inserire una scheda di memoria micro (non inclusa) nello slot sul lato del monitor. Premere sulla scheda finché non resta bloccata. Per rimuovere la scheda, premere leggermente e rilasciare fino a che la scheda non esce. Inserire sempre la scheda di memoria prima di accendere il monitor.
- Aprire l'aletta parasole come illustrato.

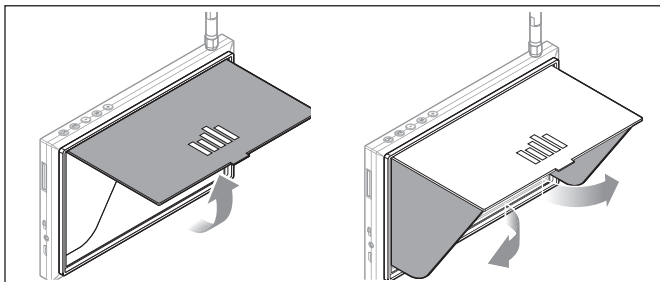
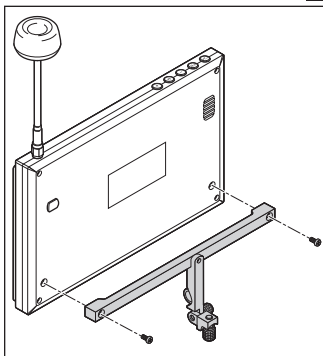

- Accendere il monitor e cercare un canale libero. I canali liberi avranno uno sfondo con rumore statico. Invece quelli con interferenze avranno delle linee orizzontali irregolari. Scegliere quindi un canale fra quelli liberi.

#### Frequenze disponibili (mHz)

Band	CH 1	CH 2	CH 3	CH 4	CH 5	CH 6	CH 7	CH 8
Band A	5865	5845	5825	5805	5785	5765	5745	5725
Band B	5733	5752	5771	5790	5809	5828	5847	5866
Band E	5705	5685	5665	5665	5885	5905	5905	5905
FS/IRC	5740	5760	5780	5800	5820	5840	5860	5880
RaceBand	5658	5695	5732	5769	5806	5843	5880	5917

- Dopo aver scelto un canale libero sul monitor, scegliere lo stesso canale sul trasmettitore video

## Adattatore per visore

Con questo adattatore opzionale si può fare una conversione rapida e facile da monitor ad occhiali e viceversa.

1. Togliere il supporto per la trasmittente, se installato, e la visiera per il sole, come illustrato.

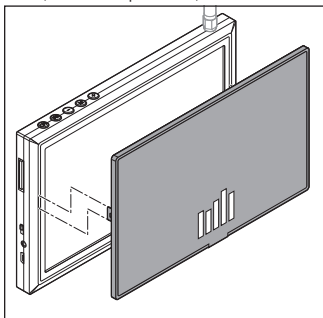
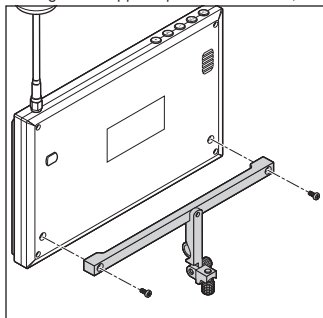

2. Aprire il morsetto che si trova davanti all'adattatore e inserire il monitor nel visore con lo schermo rivolto come illustrato.

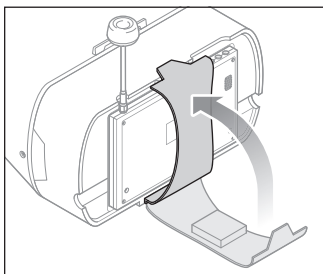
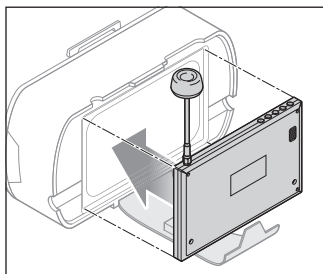

3. Chiudere il morsetto per fissare saldamente il monitor.
4. Regolare tutte le fascette in modo da adattare perfettamente il visore ed evitare che si muova.

## Risoluzione dei problemi

Problema	Possibile causa	Soluzione
Nessuna immagine, lo schermo è completamente scuro	Il monitor non è alimentato	Controllare i collegamenti dell'alimentazione Accertarsi che la batteria sia completamente carica
Disturbi statici su tutti i canali	Il trasmettitore video è spento	Verificare che il LED del trasmettitore video sia acceso
Linee orizzontali sullo schermo del visore	Interferenza digitale sul canale scelto	Scegliere un canale meno disturbato

# Garanzia

## Periodo di garanzia

Garanzia esclusiva - Horizon Hobby, LLC (Horizon) garantisce che il prodotto acquistato (il "Prodotto") sarà privo di difetti relativi ai materiali e di eventuali errori di montaggio alla data di acquisto. Il periodo di garanzia è conforme alle disposizioni legali del paese nel quale il prodotto è stato acquistato. Tale periodo di garanzia ammonta a 6 mesi e si estende ad altri 18 mesi dopo tale termine.

## Limiti della garanzia

(a) La garanzia è limitata all'acquirente originale (Acquirente) e non è cedibile a terzi. L'acquirente ha il diritto a far riparare o a far sostituire la merce durante il periodo di questa garanzia. La garanzia copre solo quei prodotti acquistati presso un rivenditore autorizzato Horizon. Altre transazioni di terze parti non sono coperte da questa garanzia. La prova di acquisto è necessaria per far valere il diritto di garanzia. Inoltre, Horizon si riserva il diritto di cambiare o modificare i termini di questa garanzia senza alcun preavviso e di escludere tutte le altre garanzie già esistenti.

(b) Horizon non si assume alcuna garanzia per la disponibilità del prodotto, per l'adeguatezza o l'idoneità del prodotto a particolari previsti dall'utente. È sola responsabilità dell'acquirente il fatto di verificare se il prodotto è adatto agli scopi da lui previsti.

(c) Richiesta dell'acquirente – spetta soltanto a Horizon, a propria discrezione riparare o sostituire qualsiasi prodotto considerato difettoso e che rientra nei termini di garanzia. Queste sono le uniche rivealse a cui l'acquirente si può appellare, se un prodotto è difettoso.

Horizon si riserva il diritto di controllare qualsiasi componente utilizzato che viene coinvolto nella rivaalse di garanzia. Le decisioni relative alla sostituzione o alla riparazione sono a discrezione di Horizon. Questa garanzia non copre dei danni superficiali o danni per cause di forza maggiore, uso errato del prodotto, un utilizzo che viola qualsiasi legge, regolamentazione o disposizione applicabile, negligenza, uso ai fini commerciali, o una qualsiasi modifica a qualsiasi parte del prodotto.

Questa garanzia non copre danni dovuti ad un'installazione errata, ad un funzionamento errato, ad una manutenzione o un tentativo di riparazione non idonei a cura di soggetti diversi da Horizon. La restituzione del prodotto a cura dell'acquirente, o da un suo rappresentante, deve essere approvata per iscritto dalla Horizon.

## Limiti di danno

Horizon non si riterrà responsabile per danni speciali, diretti, indiretti o consequenziali; perdita di profitto o di produzione; perdita commerciale connessa al prodotto, indipendentemente dal fatto che la richiesta si basa su un contratto o sulla garanzia. Inoltre la responsabilità di Horizon non supera mai in nessun caso il prezzo di acquisto del prodotto per il quale si chiede la responsabilità. Horizon non ha alcun controllo sul montaggio, sull'utilizzo o sulla manutenzione del prodotto o di combinazioni di vari prodotti. Quindi Horizon non accetta nessuna responsabilità per danni o lesioni derivanti da tali circostanze. Con l'utilizzo e il montaggio del prodotto l'utente acconsente a tutte le condizioni, limitazioni e riserve di garanzia citate in questa sede.

Qualora l'utente non fosse pronto ad assumersi tale responsabilità associata all'uso del prodotto, si suggerisce di restituire il prodotto intatto, mai usato e immediatamente presso il venditore.

## Indicazioni di sicurezza

Questo è un prodotto sofisticato di hobbistica e non è un giocattolo. Esso deve essere manipolato con cautela, con giudizio e richiede delle conoscenze basilari di meccanica e delle facoltà mentali di base. Se il prodotto non verrà manipolato in maniera sicura e responsabile potrebbero risultare delle lesioni, dei gravi danni a persone, al prodotto o all'ambiente circostante. Questo prodotto non è concepito per essere usato dai bambini senza una diretta supervisione di un adulto. Il manuale del prodotto contiene le istruzioni di sicurezza, di funzionamento e di manutenzione del prodotto stesso. È fondamentale leggere e seguire tutte le istruzioni e le avvertenze nel manuale prima di mettere in funzione il prodotto. Solo così si eviterà un utilizzo errato e si eviteranno incidenti, lesioni o danni.

## Domande, assistenza e riparazioni

Il vostro negozio locale e/o luogo di acquisto non possono fornire garanzie di assistenza o riparazione senza previo colloquio con Horizon. Questo vale anche per le riparazioni in garanzia. Quindi in tale casi bisogna interpellare un rivenditore, che si metterà in contatto subito con Horizon per prendere una decisione che vi possa aiutare nel più breve tempo possibile.

## Manutenzione e riparazione

Se il prodotto deve essere ispezionato o riparato, si prega di rivolgersi ad un rivenditore specializzato o direttamente ad Horizon. Il prodotto deve essere imballato con cura. Bisogna far notare che i box originali solitamente non sono adatti per effettuare una spedizione senza subire alcun danno. Bisogna effettuare una spedizione via corriere che fornisce una tracciabilità e un'assicurazione, in quanto Horizon non si assume alcuna responsabilità in relazione alla spedizione del prodotto. Inserire il prodotto in una busta assieme ad una descrizione dettagliata degli errori e ad una lista di tutti i singoli componenti spediti. Inoltre abbiamo bisogno di un indirizzo completo, di un numero di telefono per chiedere ulteriori domande e di un indirizzo e-mail.

## Garanzia e riparazione

Le richieste in garanzia verranno elaborate solo se è presente una prova d'acquisto in originale proveniente da un rivenditore specializzato autorizzato, nella quale è ben visibile la data di acquisto. Se la garanzia viene confermata, allora il prodotto verrà riparato o sostituito. Questa decisione spetta esclusivamente a Horizon Hobby.

## Riparazioni a pagamento

Se bisogna effettuare una riparazione a pagamento, effettueremo un preventivo che verrà inoltrato al vostro rivenditore. La riparazione verrà effettuata dopo l'autorizzazione da parte del vostro rivenditore. La somma per la riparazione dovrà essere pagata al vostro rivenditore. Le riparazioni a pagamento avranno un costo minimo di 30 minuti di lavoro e in fattura includeranno le spese di restituzione. Qualsiasi riparazione non pagata e non richiesta entro 90 giorni verrà considerata abbandonata e verrà gestita di conseguenza.

**ATTENZIONE: Le riparazioni a pagamento sono disponibili solo sull'elettronica e sui motori. Le riparazioni a livello meccanico, soprattutto per gli elicotteri e le vetture RC, sono molto costose e devono essere effettuate autonomamente dall'acquirente.** 10/15

## Garanzia e Assistenza - Informazioni per i contatti

Stato d'acquisto	Horizon Hobby	Telefono/Indirizzo e-mail	Indirizzo
Unione Europea	Horizon Technischer Service	service@horizonhobby.eu	Hanskampring 9 D 22885 Barsbüttel, Germany
	Sales: Horizon Hobby GmbH	+49 (0) 4121 2655 100	

## Informazioni sulla conformità per l'Unione Europea

### Dichiarazione di Conformità EU:

Horizon Hobby, LLC con la presente dichiara che il prodotto è conforme ai requisiti essenziali e ad altre disposizioni rilevanti della direttiva EMC.

Una copia della dichiarazione di conformità per l'Unione Europea è disponibile a: <http://www.horizonhobby.com/content/support-render-compliance>.

### Istruzioni del RAEE per lo smaltimento da parte di utenti dell'Unione Europea



Questo prodotto non deve essere smaltito assieme ai rifiuti domestici. Al contrario, l'utente è responsabile dello smaltimento di tali rifiuti che devono essere portati in un centro di raccolta designato per il riciclaggio di rifiuti elettrici e apparecchiature elettroniche. La raccolta differenziata e il riciclaggio di tali rifiuti provenienti da apparecchiature nel momento dello

smaltimento aiuteranno a preservare le risorse naturali e garantiranno un riciclaggio adatto a proteggere il benessere dell'uomo e dell'ambiente. Per maggiori informazioni sui centri di raccolta, contattare il proprio ufficio locale, il servizio di smaltimento rifiuti o il negozio presso il quale è stato acquistato il prodotto.



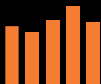

SPEKTRUM®

© 2017 Horizon Hobby, LLC.

DSM is a registered trademark of Horizon Hobby, LLC.

The Spektrum trademark is used with permission of Bachmann Industries, Inc.

All other trademarks, service marks and logos are property of their respective owners.

Created 08/17

SPMVM435, SPMVM435C

56162