

RTR
READY-TO-RUN

EIGHT-E™

1/8-SCALE HIGH-PERFORMANCE 4WD ELECTRIC BUGGY

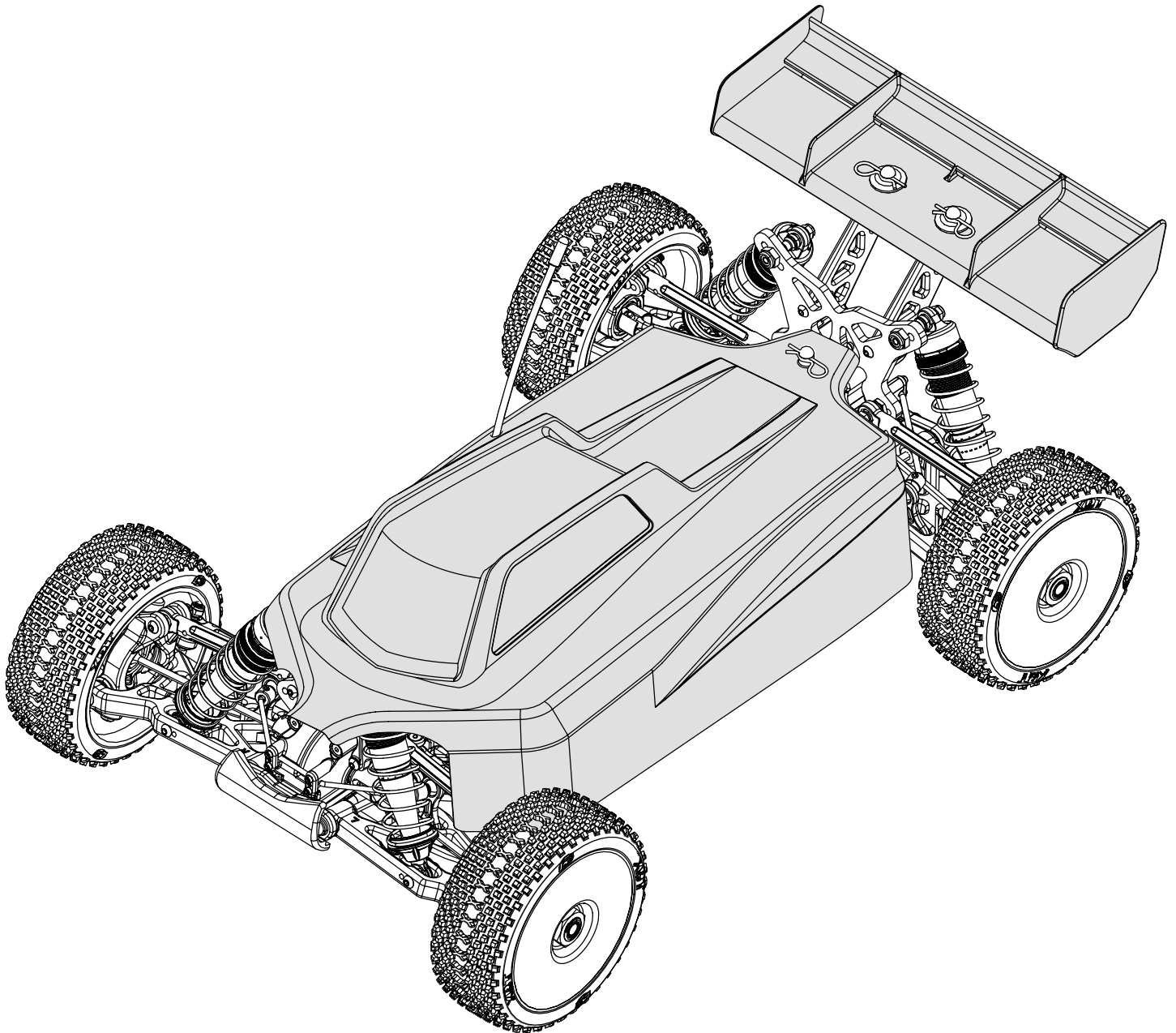

INSTRUCTION MANUAL
BEDIENUNGSANLEITUNG
MANUEL D'UTILISATION
MANUALE DI ISTRUZIONI



Before operating this vehicle, please read all printed materials thoroughly.
Horizon Hobby is not responsible for inadvertent errors in this manual.

AVVISO

Tutte le istruzioni, le garanzie e gli altri documenti pertinenti sono soggetti a cambiamenti a totale discrezione di Horizon Hobby, LLC. Per una documentazione aggiornata sul prodotto, visitare il sito horizonhobby.com e fare clic sulla sezione Support del prodotto.

CONVENZIONI TERMINOLOGICHE

Nella documentazione relativa al prodotto vengono utilizzati i seguenti termini per indicare i vari livelli di pericolo potenziale durante l'uso del prodotto:

AVVISO: Indica procedure che, se non debitamente seguite, possono determinare il rischio di danni alle cose e il rischio minimo o nullo di lesioni alle persone.

ATTENZIONE: Indica procedure che, se non debitamente seguite, determinano il rischio di danni alle cose e di gravi lesioni alle persone.

AVVERTENZA: Indica procedure che, se non debitamente seguite, determinano il rischio di danni alle cose, danni collaterali e gravi lesioni alle persone o il rischio elevato di lesioni superficiali alle persone.

 **AVVERTENZA:** leggere TUTTO il manuale di istruzioni e familiarizzare con le caratteristiche del prodotto prima di farlo funzionare. Un uso improprio del prodotto può causare danni al prodotto stesso e alle altre cose e gravi lesioni alle persone.

Questo modello è un prodotto sofisticato per appassionati di modellismo. Deve essere azionato in maniera attenta e responsabile e richiede alcune conoscenze basilari di meccanica. L'uso improprio o irresponsabile di questo prodotto può causare lesioni alle persone e danni al prodotto stesso o alle altre cose. Questo prodotto non deve essere utilizzato dai bambini senza la diretta supervisione di un adulto. Non tentare di smontare, utilizzare componenti incompatibili o modificare il prodotto in nessun caso senza previa approvazione di Horizon Hobby, LLC. Questo manuale contiene le istruzioni

per la sicurezza, l'uso e la manutenzione del prodotto. È fondamentale leggere e seguire tutte le istruzioni e le avvertenze del manuale prima di montare, impostare o utilizzare il prodotto, al fine di utilizzarlo correttamente e di evitare di causare danni alle cose o gravi lesioni alle persone.

AVVERTENZA CONTRO PRODOTTI CONTRAFFATTI

Acquistate sempre da rivenditori autorizzati Horizon Hobby per essere certi di avere prodotti originali Spektrum di alta qualità. Horizon Hobby rifiuta qualsiasi supporto o garanzia riguardo, ma non limitato a, compatibilità e prestazioni di prodotti contraffatti o che dichiarano compatibilità con DSM o Spektrum.

Limite minimo di età consigliato: Almeno 14 anni. Non è un giocattolo.

ULTERIORI PRECAUZIONI PER LA SICUREZZA E AVVERTENZE

- Questo modello funziona con comandi radio soggetti all'interferenza di altri dispositivi non controllabili dall'utente. Tale interferenza può provocare una momentanea perdita di controllo ed è pertanto consigliabile mantenere sempre una distanza di sicurezza attorno al modello per evitare il rischio di collisioni o lesioni.
- Utilizzare sempre il modello in spazi aperti liberi da veicoli di grosse dimensioni, traffico e persone.
- Seguire scrupolosamente le istruzioni e le avvertenze relative al modello e a tutti gli accessori (caricabatteria, pacchi batterie ricaricabili ecc.) utilizzati.
- Tenere le sostanze chimiche, i componenti di piccole dimensioni o i componenti elettrici fuori dalla portata dei bambini.
- L'umidità danneggia le parti elettroniche. Evitare il contatto con l'acqua di tutti i dispositivi che non sono stati specificatamente progettati per funzionare in ambiente umido.
- Non mettere in bocca alcun componente del modello poiché potrebbe causare lesioni gravi o persino mortali.
- Non utilizzare il modello se la carica delle batterie della trasmittente è insufficiente.

INDICE

Registra il tuo prodotto Losi online	27
Componenti	
Attrezzi necessari	
Attrezzi inclusi	
Necessari per il completamento	
Contenuto.....	28
Veicolo resistente all'acqua con elettronica impermeabile.....	28
Avvio rapido.....	28
Sistema radio Spektrum DX2E	29
Installare le pile del trasmettitore	
Binding e calibrazione della ricevente	29
Batterie e loro carica	29
Test di funzionamento	30
Prima di mettere in funzione il veicolo.....	30
Precauzioni nella guida.....	30
Autonomia.....	30
Accensione del veicolo	30
Utilizzo	30
Dynamite Fuze 130A ESC brushless senza sensori	31
Regolazioni, miglioramenti e manutenzione	33
Cambiare i parametri di regolazione della corsa	33
Servizio assistenza e riparazioni	33
Guida alla risoluzione dei problemi	33
Garanzia	34
Dichiarazione di conformità EU	34
Elenco componenti.....	35-39
Vista esplosa.....	40-43

REGISTRATE ON LINE IL VOSTRO PRODOTTO LOSI

Registrate ora il vostro veicolo per essere i primi ad essere informati sugli ultimi aggiornamenti, accessori, ecc. Cliccate sulla linguetta Support in www.Losi.com e seguite il link per la registrazione del prodotto.

COMPONENTI

- Losi 8IGHT-E RTR: buggy 4WD scala 1:8
- Trasmittente Spektrum DX2E 2,4 GHz
- Ricevente di superficie SPMSR310 DSMR 3 canali
- ESC Fuze waterproof brushless 130 A
- Motore Fuze brushless senza sensori scala 1:8
- Servo 9 kg, waterproof, 23T
- 4 pile AA (per la trasmittente)

ATTREZZI NECESSARI

- Cacciavite piccolo a lama e a croce
- Pinze con punta fine
- Chiavi Allen di qualità .050-inch, 1/16-inch, 5/64-inch, 3/32-inch, 1.5mm and 2.5mm hex

ATTREZZI INCLUSI

- Chiave per le ruote
- Quattro
- Chiave per ammortizzatore inferiore
- Chiave per tenditore e ammortizzatore superiore

NECESSARI PER IL COMPLETAMENTO

- Batteria : Dynamite Reaction 15.2V 5000mAh 4S 50C Li-Po: EC5 connettore (DYNB3854EC)
- Caricabatterie : Dynamite Passport UltraForce 400W AC/DC (DYNC3005)

Usare solo attrezzi Losi o altri ma di buona qualità. L'uso di attrezzi economici può danneggiare le piccole viti e le altre parti usate in questo modello.

CONTENUTO

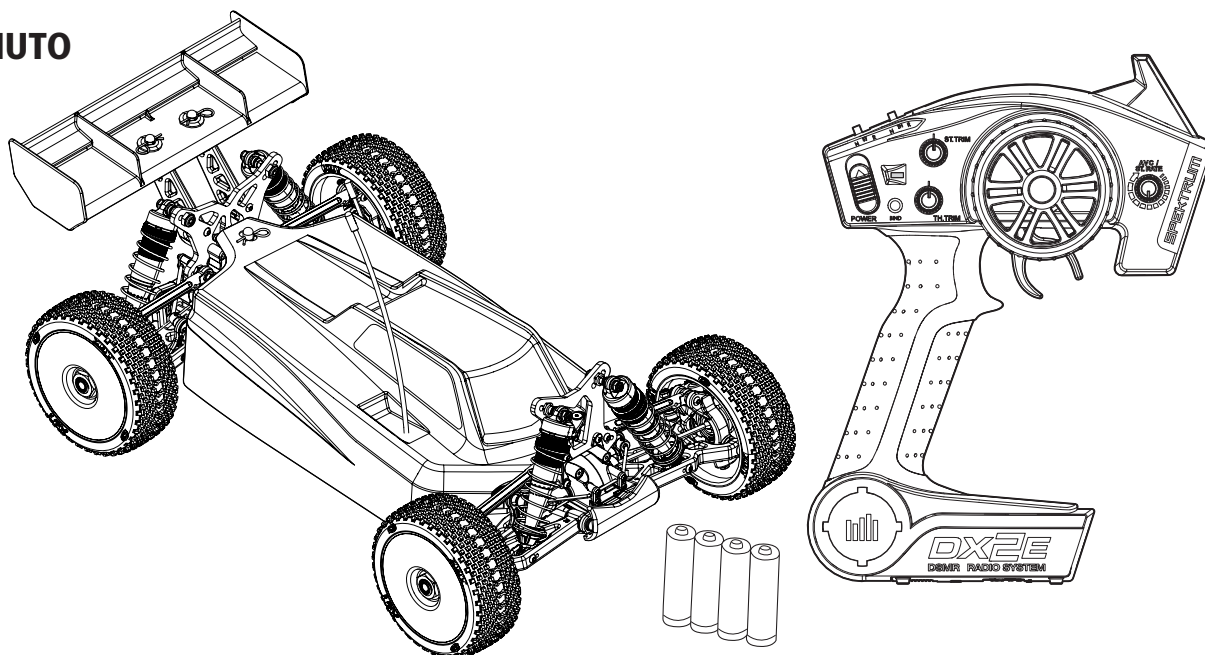

VEICOLO RESISTENTE ALL'ACQUA CON ELETTRONICA IMPERMEABILE

Il vostro nuovo veicolo Horizon Hobby è stato progettato e costruito con una combinazione di componenti impermeabili e resistenti all'acqua, per consentirvi di utilizzare il prodotto in molte situazioni "umide", incluse pozze, ruscelli, erba bagnata, neve e anche pioggia.

Sebbene tutto il veicolo sia altamente resistente all'acqua, tuttavia non è completamente impermeabile e NON si può trattare come fosse un sottomarino. I vari componenti elettronici usati sul veicolo, come il regolatore elettronico di velocità (ESC), i servi e il ricevitore, sono impermeabili, però molti dei componenti meccanici sono solo resistenti all'acqua e non si possono immergere.

Le parti metalliche, inclusi i cuscinetti, le cerniere, viti e dadi, come pure i contatti sui cavi elettrici, sono suscettibili di corrosione se non si fa una particolare manutenzione dopo l'uso sul bagnato. Per prolungare al massimo le prestazioni nel tempo e tenere valida la garanzia, le procedure descritte nella sezione "Manutenzione in condizioni umide", si devono applicare regolarmente se si sceglie di correre sul bagnato. Se non siete disposti ad eseguire questa manutenzione aggiuntiva, allora dovete evitare di utilizzare il veicolo in queste condizioni.

- Anche il minimo contatto con l'acqua potrebbe ridurre la vita del vostro motore se non è stato certificato come impermeabile o resistente all'acqua. Se dovesse essere troppo umido, accelerate poco finché l'acqua non viene rimossa dal motore. Far girare forte un motore bagnato potrebbe danneggiarlo rapidamente.
- Guidare sul bagnato può ridurre la vita del motore. La resistenza aggiuntiva in queste condizioni causa uno sforzo eccessivo. Modificate il rapporto di riduzione diminuendo il pignone o aumentando la corona. Questo aumenta la coppia (e la vita del motore) quando si utilizza il veicolo nel fango, in pozzanghere profonde o qualsiasi altra situazione in cui l'umidità possa aumentare il carico del motore per lungo tempo.

MANUTENZIONE IN CONDIZIONI UMIDE

- Scaricare l'acqua raccolta negli pneumatici facendoli girare ad alta velocità. Togliere la carrozzeria e rovesciare il veicolo, poi dare alcune brevi accelerate finché l'acqua non viene rimossa.

⚠ ATTENZIONE: La mancata applicazione di queste cautele mentre si usa questo prodotto e il rispetto delle seguenti precauzioni, potrebbe portare ad un malfunzionamento del prodotto e/o ad invalidare la garanzia.

⚠ ATTENZIONE: Durante l'operazione precedente, tenere sempre lontano dalle parti rotanti mani, dita, attrezzi o altri oggetti liberi di muoversi.

PRECAUZIONI GENERALI

- Leggete attentamente le procedure di manutenzione del vostro veicolo in condizioni umide, per essere sicuri di avere tutte le attrezzature necessarie per questo scopo.
- Non tutte le batterie si possono usare in condizioni di umidità. Consultate il costruttore delle batterie prima di utilizzarle. Bisogna avere cautela quando si usano le batterie Li-Po in condizioni di bagnato.
- Molti trasmettitori non sono resistenti all'acqua. Consultate i relativi manuali o il costruttore prima dell'utilizzo.
- Non utilizzate mai il vostro trasmettitore o il veicolo quando ci sono lampi.
- Non utilizzate il vostro veicolo quando c'è il rischio che entri in contatto con acqua salata (acqua marina o acqua proveniente da una strada su cui sia stato sparso del sale), acqua contaminata o inquinata. L'acqua salata è molto conduttiva e altamente corrosiva, perciò bisogna usare molta cautela.

- Togliere la batteria ed asciugarne i contatti. Se avete un compressore o una bombola di aria compressa, soffiare via l'eventuale acqua rimasta all'interno del connettore.
- Smontate le ruote/gomme dal veicolo e risciacquatele con attenzione per togliere il fango e la polvere usando un getto di acqua. Evitate di risciacquare i cuscinetti e la trasmissione.

AVVISO: In questi casi non usate acqua sotto pressione per pulire il vostro veicolo.

- Usate un compressore o una bombola di aria compressa per asciugare il veicolo e togliere i residui di acqua eventualmente rimasti nelle piccole fessure e negli angoli.
- Spruzzare un olio impermeabilizzante o un lubrificante su cuscinetti, elementi di fissaggio e altre parti metalliche. Non spruzzare sul motore.
- Lasciate che il veicolo si asciughi all'aria prima di riporlo. L'acqua (e l'olio) continuerà a sgocciolare per alcune ore.
- Smontate il veicolo più di frequente, ispezionando e lubrificando le parti seguenti:
 - I cuscinetti dei mozzi sugli assi anteriore e posteriore.
 - Tutte le scatole di trasmissione, ingranaggi e differenziali.
 - Pulite il motore con un adatto prodotto aerosol e rilubrificate le boccole con olio leggero per motore.

AVVIO RAPIDO

Si prega di leggere tutto il manuale per conoscere completamente il veicolo 8IGHT-E 3.0 RTR per poterlo mettere a punto e fargli la manutenzione.

1. Leggere le precauzioni per la sicurezza che si trovano in questo manuale.
2. Caricare la batteria scelta (NON compresa). Far riferimento alle istruzioni del costruttore riguardo alla carica.
3. Installare nel trasmettitore le pile AA. Usare solo pile alcaline o batterie ricaricabili.
4. Montare sul veicolo la batteria completamente carica.
5. Accendere il trasmettitore e poi il veicolo. Accendere sempre il trasmettitore prima del veicolo e spegnerlo dopo aver spento il veicolo.
6. Controllare la direzione dei comandi dello sterzo e del gas. Verificare che il servo si muova nella direzione corretta.
7. Guidare il veicolo.
8. Eseguire tutte le manutenzioni necessarie.

SISTEMA RADIO SPEKTRUM DX2E

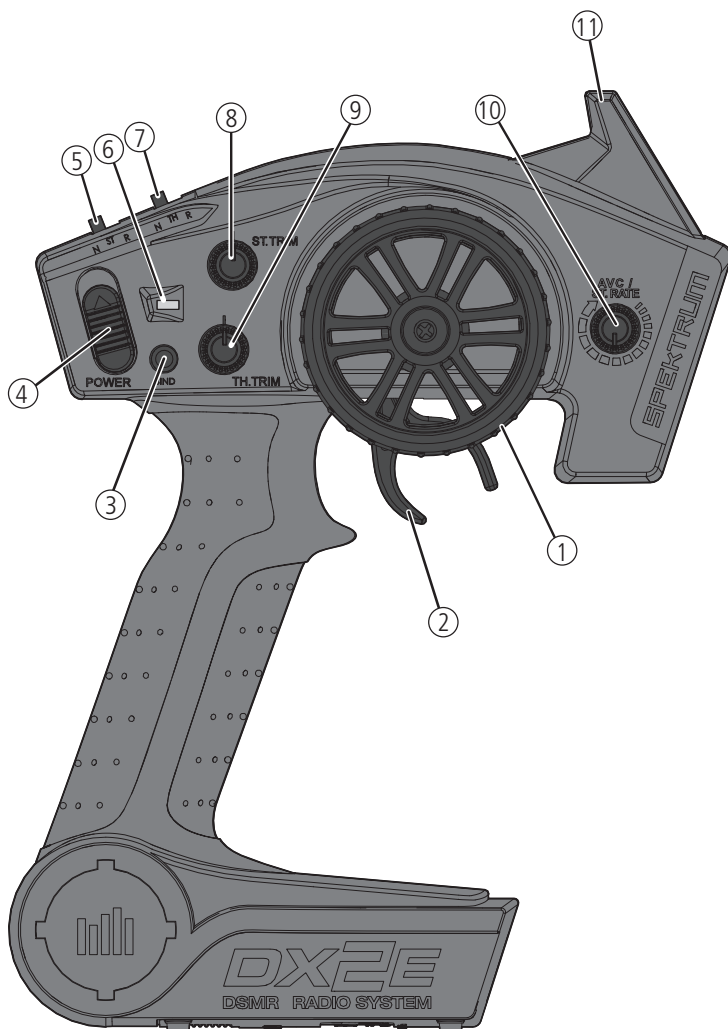

Per maggiori informazioni sul trasmettitore, visitare il sito www.horizonhobby.com facendo clic sulla scheda Support del radiocomando Spektrum DX2E per scaricare il manuale di istruzioni.

1. **Volantino** Controlla la direzione (destra/sinistra) del modello
2. **Grilletto** Controlla la velocità (avanti/freno) del modello
3. **Tasto BIND** Mette il trasmettitore in modalità connessione (bind)
4. **Interruttore ON/OFF** Accende o spegne il trasmettitore
5. **ST REV** Inverte il movimento dello sterzo da destra a sinistra e viceversa
6. **Luci di indicazione**
 - La luce verde fissa—Indica che la batteria fornisce un'alimentazione adeguata
 - La luce verde lampeggiante—Segnala che la batteria è quasi scarica e che conviene sostituirla
7. **TH REV** Inverte la funzione del regolatore avanti/indietro e viceversa
8. **ST Trim** Regola il punto centrale dello sterzo
9. **TH Trim** Regola il punto neutrale del motore
10. **ST Rate** Regola i limiti di sterzata
11. **Antenna** Trasmette i segnali al modello

INSTALLAZIONE PILE TRASMETTITORE

Per questo trasmettitore servono 4 pile AA.

1. Togliere il coperchio del portapile dal trasmettitore.
2. Inserire le pile come illustrato.
3. Rimettere a posto il coperchio del portapile.

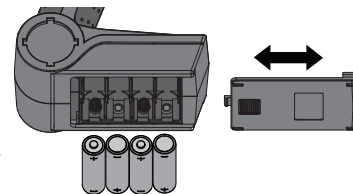

ATTENZIONE: se si usano anche le batterie ricaricabili, si raccomanda di caricare solo queste. È pericoloso caricare le pile a secco perché potrebbero esplodere causando lesioni e/o danni.

ATTENZIONE: se le batterie vengono sostituite con tipi non adatti, potrebbero esplodere. Le batterie devono essere smaltite nel modo corretto secondo le disposizioni locali.

BINDING E CALIBRAZIONE DELLA RICEVENTE

La trasmittente e la ricevente incluse sono collegate di fabbrica. Per ripetere la procedura di binding:

1. Spegnerne la trasmittente e la ricevente.
 2. Inserire il connettore bind nella presa BIND sulla ricevente.
 3. Accendere la ricevente. Il led sulla ricevente lampeggia velocemente, indicando che la ricevente è in modalità bind.
 4. Con il throttle impostato su neutro, accendere la trasmittente premendo nello stesso tempo il pulsante bind. Il led sulla ricevente diventa fisso al termine della procedura.
 5. Rimuovere il connettore bind dalla ricevente al termine della procedura di binding.
- È necessario effettuare nuovamente il binding per collegare la ricevente a una trasmittente diversa.

AVVISO: non tentare di collegare la trasmittente e la ricevente se entro un raggio di circa 120 metri si trovano altre trasmittenti compatibili in modalità bind. In caso contrario, potrebbe verificarsi un binding inatteso.

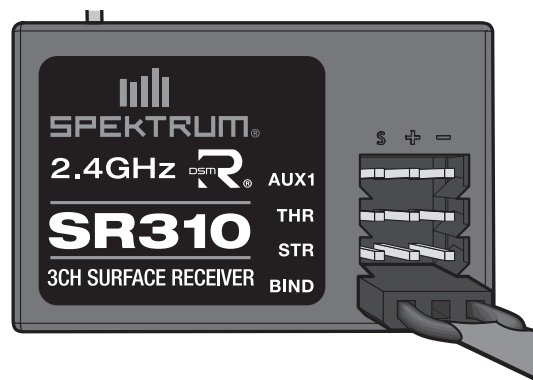

BATTERIE E LORO CARICA

Il vostro veicolo usa batterie ricaricabili Li-Po. Queste batterie devono essere usate correttamente per mantenere le loro performance.

- Leggere tutte le istruzioni fornite dal costruttore delle batterie.
- Non permettere ai bambini di caricare le batterie.
- Verificare sempre la polarità delle connessioni.
- Non abbandonare le batterie durante la carica.

- Non caricare la batteria mentre è montata sul modello.
- Non caricare batterie con danni evidenti.
- Se il cavo della batteria è spelato si raccomanda di non usarla o caricarla finché non si è messo un opportuno isolante e si è sostituito il cavo.

Per caricare le batterie Li-Po è necessario avere un caricabatterie adatto che si possa alimentare con il 240 V della rete e/o con il 12 V di un alimentatore o batteria. Seguire sempre le istruzioni e le raccomandazioni del costruttore.

TEST DI FUNZIONAMENTO

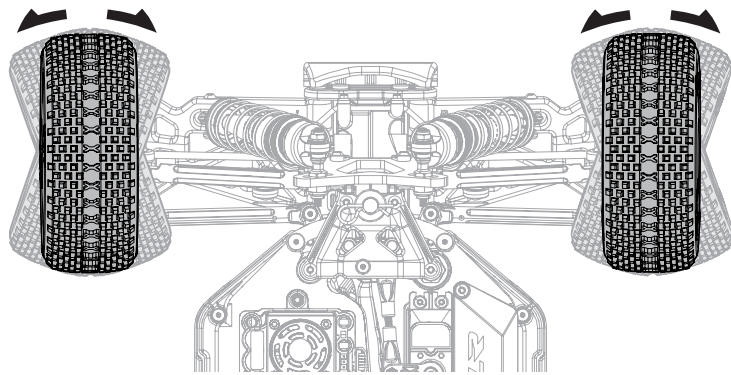

Eseguire una verifica con le ruote del veicolo sollevate dal suolo. Se le ruote girano appena dopo che il veicolo è stato acceso, regolare il TH TRIM finché si fermano. Per far muovere le ruote in avanti, tirare il grilletto. Per invertire il moto, attendere che le ruote si fermano, poi spingere il grilletto. Quando si muovono in avanti, le ruote dovrebbero mantenere una linea dritta senza intervenire sullo sterzo. In caso contrario, regolare lo ST TRIM per correggere.

PRIMA DI METTERE IN FUNZIONE IL VEICOLO

1. Fare il rodaggio ai differenziali. Tenendo fermo lo chassis con le ruote sinistre appoggiate a terra, dare 1/8 di motore per 30 secondi. Le ruote destre dovrebbero girare liberamente. Poi ripetere la procedura appoggiando le ruote destre a terra, lasciando girare le sinistre. Ripetere tutto questo per 2-3 volte.
2. Verificare il movimento delle sospensioni. Tutti i braccetti e le parti in acciaio dovrebbero muoversi liberamente. Qualsiasi attrito causa una riduzione nelle prestazioni.
3. Caricare la batteria.
4. Controllare la calibrazione dell'ESC. Se fosse necessario rifarla si faccia riferimento alla sezione riguardante **130A Sensorless Brushless ESC**.
5. Regolare le impostazioni del trasmettitore secondo le proprie preferenze.

ACCENSIONE DEL VEICOLO

1. Centrare le manopole ST TRIM e TH TRIM sul trasmettitore.
2. Accendere il trasmettitore.
3. Togliere la carrozzeria dal veicolo.
4. Collegare all'ESC una batteria completamente carica.

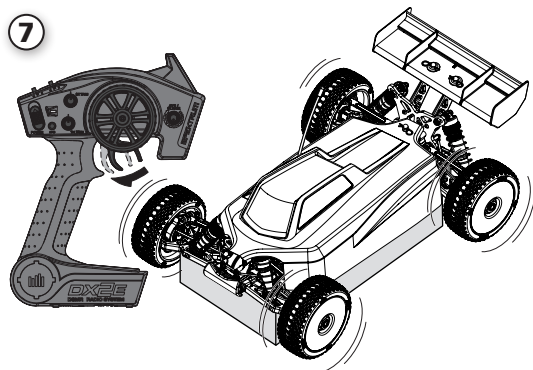
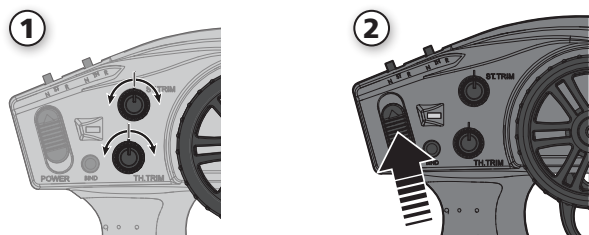

PRECAUZIONI NELLA GUIDA

- Durante la guida mantenere sempre il veicolo bene in vista.
- Periodicamente ispezionare bene il veicolo per controllare eventuali viti allentate.
- Periodicamente ispezionare bene il gruppo dello sterzo per verificare i giochi. La guida in fuori strada è fonte di colpi e vibrazioni.
- Non mandare il veicolo nell'erba alta, perché si potrebbe danneggiare sia la parte meccanica che quella elettronica.
- Smettere di guidare quando si nota una diminuzione di potenza. Quando la batteria si scarica il ricevitore smette di funzionare e si perde il controllo del veicolo con possibili danni al veicolo stesso o alle cose e persone circostanti. Questo tipo di danni non è coperto dalla garanzia.
- Non comandare avanti o indietro il veicolo se è bloccato, altrimenti si potrebbe danneggiare sia il motore che il regolatore.
- Dopo aver usato il veicolo per un certo periodo, attendere che le parti elettroniche si raffreddino prima di usarlo di nuovo.

AUTONOMIA

Il fattore determinante per l'autonomia del veicolo è la capacità del pacco batteria. A una maggiore potenza nominale in mAh corrisponde una maggiore autonomia.

Altro fattore importante tanto per l'autonomia quanto per la velocità del veicolo sono le condizioni del pacco batteria. Durante l'utilizzo, i connettori delle batterie potrebbero surriscaldarsi. Con il tempo le prestazioni e la capacità delle batterie si riducono.

Non portare ripetutamente il veicolo dalla posizione di arresto alla velocità massima. A lungo andare ciò può causare danni alle batterie e alle parti elettroniche. Anche le accelerazioni improvvise contribuiscono a ridurre l'autonomia.

PER MIGLIORARE L'AUTONOMIA

- Eseguire periodicamente la pulizia e la manutenzione del veicolo.
- Aumentare il flusso dell'aria all'ESC e al motore.
- Utilizzare un rapporto di trasmissione più basso per abbassare la temperatura di esercizio delle parti elettroniche. Per ridurre il rapporto di trasmissione, utilizzare una ruota conica più piccola o un ingranaggio cilindrico più grande.
- Utilizzare un pacco batteria con una potenza nominale superiore in mAh.

5. Accendere l'ESC.
6. Rimontare la carrozzeria sul veicolo.
7. Fare una verifica del funzionamento del veicolo con le ruote staccate da terra.
8. Iniziare andando piano, se il veicolo non andasse dritto con lo sterzo al centro, regolare il trim dello sterzo.

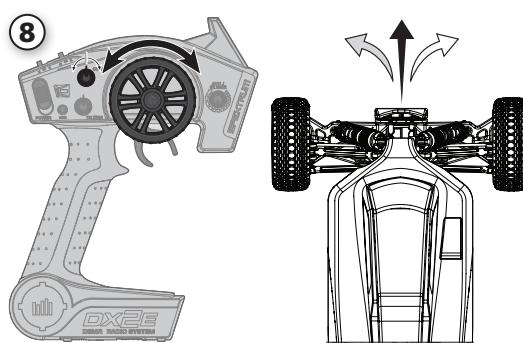
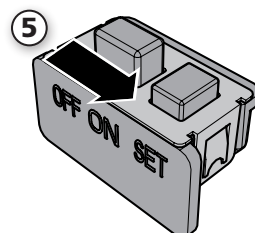
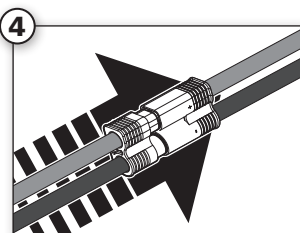

UTILIZZO

- Accendere sempre il trasmettitore prima dell'impianto ricevente montato sul veicolo. Spegnerne sempre il ricevitore prima del trasmettitore.
- Usare il veicolo in uno spazio aperto. Se lo si usasse in spazi ristretti o al coperto, si avrebbe un surriscaldamento a bassa velocità. Infatti a bassa velocità si ha una maggior produzione di calore da parte del regolatore elettronico di velocità (ESC); questo causa un surriscaldamento con possibili danni o guasti al veicolo.

DYNAMITE FUZE 130A ESC BRUSHLESS SENZA SENSORI

DATI TECNICI

Tipo	Senza sensori
Corrente costante/picco	130A/760A
Resistenza	0,0004 Ohm
Funzione	Avanti/Freno - Avanti/Freno Indietro
Operazioni	Marcia avanti proporzionale, indietro proporzionale con ritardo sul freno
Tensione ingresso	7,4V–14,8V (Il motore installato su questo veicolo non supporterà 14,8V)
Uscita BEC	6V/3A
Protezione per sovraccarico	Termica
Dimensioni (LxWxH)	53,5mm x 36mm x 36mm
Peso	79 g

CONDIZIONE DEI LED

- Quando non c'è segnale dal comando motore tutti i LED dell'ESC sono spenti.
- Il LED rosso si accende quando c'è un segnale proveniente dal comando motore.

TONI ACUSTICI DI AVVERTIMENTO

1. **Tensione ingresso:** quando viene acceso, l'ESC controlla la tensione di ingresso. Se viene riscontrato un problema sulla tensione, l'ESC emette continuamente 2 beep distanziati di un secondo (xx-xx-xx). Spegner l'ESC e accertarsi che le connessioni siano affidabili e che la carica della batteria non sia troppo bassa per operare con sicurezza.
2. **Collegamento radio:** quando viene acceso, l'ESC controlla il segnale radio. Se viene riscontrato un problema, l'ESC emette continuamente 1 beep a due secondi di distanza uno dall'altro (x-x-x). Spegner l'ESC e accertarsi che il sistema radio funzioni correttamente.

Per i motori brushless senza sensori:

1. Collegare il terminale A dell'ESC (normalmente il filo di colore blu) al terminale A del motore (per i motori Dynamite Fuze il filo di colore rosso). Il verso di rotazione del motore si può anche cambiare al punto 12 della programmazione senza scambiare il collegamento dei fili.
2. Collegare il terminale B dell'ESC (normalmente il filo di colore giallo) al terminale B del motore (per i motori Dynamite Fuze il filo di colore blu).
3. Collegare il terminale C dell'ESC (normalmente il filo di colore arancio) al terminale C del motore (per i motori Dynamite Fuze il filo di colore nero).

AVVISO: scollegare sempre la batteria dall'ESC quando si termina di usare il veicolo. L'interruttore dell'ESC controlla solo l'alimentazione del ricevitore e dei servi. L'ESC continua ad assorbire corrente e, se la batteria è collegata, si scarica troppo con possibile danneggiamento.

PROCEDURA DI CALIBRAZIONE DELL'ESC

Per avere un giusto funzionamento dell'ESC bisogna calibrarlo sulle uscite del trasmettitore.

1. Spegner l'ESC.
2. Accertarsi che il trasmettitore sia acceso, il motore non sia invertito, il trim del motore sia al punto neutro e la corsa del motore sia al 100%. Disattivare ogni funzione speciale come l'ABS, ecc.
3. Premere il pulsante SET mentre si accende l'ESC. Rilasciare il pulsante appena il LED rosso inizia a lampeggiare.
4. Calibrare i punti della corsa motore premendo il pulsante SET una volta dopo ogni passo.
 - Punto neutro (1 lampo) - lasciare il comando motore a riposo, senza toccarlo.
 - Motore al massimo (2 lampi) - tirare il comando motore tutto indietro.
 - Freno al massimo/retromarcia (3 lampi) - spingere il comando motore tutto in avanti.
5. Terminato l'ultimo passo, il motore gira per tre secondi.

Consiglio: Se il motore gira nella direzione sbagliata, invertire la connessione di 2 cavi esterni del motore qualsiasi. Il cavo centrale deve restare al centro e non può essere spostato ad un'altra porta del motore.

FUNZIONI E MODI DELL'ESC

L'ESC Fuze comprende varie opzioni di programmazione per regolare le caratteristiche del veicolo. Far riferimento alle tavole di regolazione incluse, per adattare l'ESC alle proprie esigenze.

PROGRAMMARE L'ESC

La programmazione si può eseguire usando il pulsante SET sull'interruttore ON/OFF, oppure il Digital Program Box (DYN3748).

1. Collegare una batteria all'ESC.
2. Accendere l'ESC usando il suo interruttore.
3. Tenere premuto il pulsante SET per 1 secondo finché il LED verde non lampeggia, quindi rilasciarlo per entrare nel modo programmazione.
4. Premere e rilasciare il pulsante SET quando serve per raggiungere l'opzione del menu desiderata (il LED verde lampeggia tante volte quanto il numero del menu). I menu di programmazione da 1 a 9 sono accessibili usando il pulsante SET sull'ESC. I menu di programmazione dal 10 in su, sono accessibili solamente usando la scheda di programmazione dell'ESC (opzionale). La programmazione dei menu 10 e 11 è possibile solo dopo l'aggiornamento del firmware della scheda di programmazione.
5. Quando si raggiunge il menu desiderato, tenere premuto il pulsante SET per 3 secondi finché il LED rosso inizia a lampeggiare.
6. Premere il pulsante SET per muoversi attraverso le regolazioni basate su quante volte lampeggia il LED (far riferimento alle tabelle per maggiori informazioni).
7. Memorizzare le impostazioni tenendo premuto il pulsante SET per 3 secondi.
8. Spegner l'interruttore dell'ESC e ripetere la procedura per cambiare altri valori.

Consiglio: volendo si può riportare l'ESC alle impostazioni di default accendendolo mentre si tiene premuto il pulsante SET per 5 secondi.

ELEMENTI PROGRAMMABILI	VALORE PROGRAMMABILE								
	1	2	3	4	5	6	7	8	9
1 Modo funzionamento	Solo avanti con freno	Avanti/Indietro con freno	Avanti/Indietro						
2 Forza freno motore	0%	5%	10%	20%	40%	60%	80%	100%	
3 Soglia tensione spegnimento	non protetto	2,6V/cella	2,8V/cella	3,0V/cella	3,2V/cella	3,4V/cella			
4 Modalità di avvio (punch)	Livello 1	Livello 2	Livello 3	Livello 4	Livello 5	Livello 6	Livello 7	Livello 8	Livello 9
5 Massima forza freno	25%	50%	75%	100%	disable				
6 Potenza massima in retromarcia	25%	50%	75%	100%					
7 Forza iniziale del freno	= Forza frenante	0%	20%	40%					
8 Campo neutro	6% (Stretto)	9% (Normale)	12% (Largo)						
9 Anticipo	0.00°	3.75°	7.50°	11.25°	15.00°	18.75°	22.50°	26.25°	
10 Elemento riservato									
11 Elemento riservato									
12 Rotazione del motore	Antiorario	Orario							
13 Celle Li-Po	Rilevamento automatico	2 Celle	3 Celle	4 Celle	5 Celle	6 Celle			

■ Impostazioni di fabbrica

DESCRIZIONI

1. Modo di funzionamento

- **Solo avanti con freno**—Utilizzato principalmente nelle gare, permette solo il controllo della marcia avanti e del freno.
- **Marcia avanti/indietro con freno**—Questo è il modo base valido in tutte le situazioni, permette il controllo della marcia avanti, indietro e del freno. Per passare dalla marcia avanti alla marcia indietro e viceversa, bisogna che il veicolo sia completamente fermo. Trovandosi in frenata o in marcia indietro, se si accelera, il veicolo parte subito in avanti.

2. Forza frenante

Regola la quantità di freno che viene applicata automaticamente quando si riporta il comando motore al punto neutro. Questo simula il freno motore di un veicolo normale, migliorando il comportamento in curva e, in generale, la risposta ai comandi.

3. Soglia tensione spegnimento

Questa funzione aiuta a prevenire la sovraccarica delle batterie. L'ESC controlla continuamente la tensione della batteria; se scende sotto la soglia minima per 2 secondi, la potenza viene tagliata e il LED rosso lampeggia 2 volte ripetutamente. Il calcolo della soglia di spegnimento è basato sulla tensione delle singole celle Li-Po. Per le batterie Ni-MH, se la loro tensione è superiore a 9.0 V, viene considerata come un pacco Li-Po da 3 celle; se è inferiore a 9.0 V, sarà considerata come un pacco LiPo da 2 celle. Esempio: per una batteria Ni-MH da 8.0 V usata con una soglia di 2.6V/cella, sarà considerata come una batteria LiPo da 2 celle e la soglia sarà 5.2 V (2.6 x 2 = 5.2). Usando il Digital Program Box (DYN3748) opzionale, si possono regolare dei valori di soglia personalizzati. A differenza dei valori preselezionati, i valori personalizzati valgono per la tensione totale della batteria, non per le celle singole.

4. Accelerazione all'avvio (punch)

Stabilisce l'accelerazione iniziale quando l'auto si avvia. Il livello 1 dà una accelerazione molto debole, mentre il livello 9 dà una accelerazione molto forte. Quando si usano i livelli 7, 8 o 9 bisogna utilizzare batterie di elevata potenza, in caso contrario non sarebbero in grado di fornire tutta la potenza richiesta dalla forte accelerazione.

5. Massima forza del freno

Regola la forza massima di frenata. Un valore alto consente frenate brusche, ma potrebbe causare il bloccaggio delle ruote, con perdita di controllo dell'auto.

6. Potenza massima in retromarcia

Questo parametro regola la massima potenza disponibile per la retromarcia.

7. Forza minima iniziale del freno

Regola la potenza minima della frenata. Il valore di default è uguale alla forza frenante del punto 2. Un valore troppo alto potrebbe bloccare le ruote in frenata.

8. Campo neutro

Regola la sensibilità del comando motore intorno al punto neutro. Un valore alto richiede un movimento più ampio del comando motore prima che il veicolo inizi a muoversi avanti, indietro o a frenare.

9. Anticipo

Regola l'anticipo del motore. Un valore alto significa maggiori prestazioni, però diminuisce l'efficienza e potrebbe causare un sovraccarico sia del motore che dell'ESC.

AVVISO: verificare sempre che l'anticipo del motore sia regolato nel modo giusto, altrimenti si potrebbero verificare danni al motore e all'ESC. Fare sempre riferimento alle indicazioni del costruttore del motore.

I seguenti elementi programmabili richiedono il Digital ESC Program Box (DYN3005), opzionale: 10 and 11.

La disponibilità degli elementi 10 e 11 è soggetta all'aggiornamento del firmware dell'ESC e del Digital Box.

12. Verso di rotazione del motore

Permette di cambiarlo senza toccare i fili di collegamento tra motore e regolatore (ESC).

13. Celle Li-Po

Permette di fare riconoscere automaticamente all'ESC o di impostare manualmente il numero di celle del pacco batteria Li-Po.

REGOLAZIONI, MIGLIORAMENTI E MANUTENZIONE

- Controllare regolarmente le condizioni del veicolo.
- Rimuovere lo sporco e la polvere con uno spazzolino.
- Verificare l'assenza di danni ai bracci di sospensione e ad altri pezzi saldati.
- Incollare nuovamente gli pneumatici alle ruote, se necessario.
- Stringere gli elementi di fissaggio con gli utensili opportuni.
- Assicurarsi che i leveraggi dello sterzo e del camber non siano piegati. Sostituire le eventuali parti piegate.
- Rimuovere gli ammortizzatori e verificare l'assenza di danni. Ricostruire gli ammortizzatori in caso di perdita d'olio.
- Verificare l'assenza di cavi scoperti nella parti elettroniche e nelle batterie. Riparare i cavi scoperti con guaina retrattile o sostituirli.
- Assicurarsi che l'ESC e il ricevitore siano fissati saldamente allo chassis. Sostituire il nastro biadesivo, se necessario.
- Accendere il trasmettitore. Se il LED verde ha un luce fioca o è spento, sostituire le batterie AA del trasmettitore.
- Verificare che l'ingranaggio cilindrico non sia usurato.

CAMBIARE I PARAMETRI DI REGOLAZIONE DELLA CORSA

AVVERTENZA: scollegare 2 dei 3 fili del motore per evitare che la macchina si metta in marcia durante la regolazione del fine corsa.

1. Durante l'accensione della trasmittente tenere il grilletto nella posizione di freno massimo e il volantino completamente a destra. Il LED lampeggia rapidamente indicando che è attivo il modo programmazione.

2. **Fine corsa motore:** tenere il grilletto del gas nella posizione di accelerazione massima e ruotare contemporaneamente la manopola TH TRIM in senso orario finché si ferma. Ruotare la manopola TH TRIM in senso orario per regolare il fine corsa del gas.
3. **Fine corsa freno:** tenere il grilletto nella posizione di freno massimo. Ruotare la manopola TH TRIM in senso orario finché si ferma. Riportare il grilletto al centro.
4. **Fine corsa sterzo a sinistra:** mantenendo il volantino tutto a sinistra, girare la manopola ST TRIM per regolare il fine corsa dello sterzo a sinistra.
5. **Fine corsa sterzo a destra:** mantenendo il volantino tutto a destra, girare la manopola ST TRIM per regolare il fine corsa dello sterzo a destra. Riportare il volantino al centro.
6. Spegnerne il trasmettitore per salvare le regolazioni delle corse.

La corsa minima è al 75%, quella massima al 150%.

SERVIZIO ASSISTENZA E RIPARAZIONI

CONTROLLO RADIO, CONTROLLO VELOCITÀ E MOTORE

In caso di problemi non trattati nella sezione relativa alla risoluzione dei problemi, contattare il reparto di assistenza elettronica di competenza, che potrà analizzare il problema con maggiore attenzione e fornire istruzioni per la risoluzione.

MANUTENZIONE

In caso di domande non trattate nelle sezioni relative alla risoluzione dei problemi e alla manutenzione, contattare il reparto di assistenza ai prodotti Horizon di competenza.

PULIZIA

La presenza di sporco sulle parti in movimento delle sospensioni può comportare un peggioramento delle prestazioni. Per rimuovere lo sporco e la polvere, utilizzare aria compressa, un pennello morbido o uno spazzolino da denti. Evitare l'uso di solventi o detergenti chimici, che possono portare lo sporco all'interno dei cuscinetti e delle parti in movimento, nonché danneggiare le parti elettroniche.

GUIDA ALLA RISOLUZIONE DEI PROBLEMI

PROBLEMA	POSSIBILI CAUSE	SOLUZIONE
Il veicolo non funziona	Batteria scarica o scollegata	Caricare/collegare la batteria
	Interruttore ESC non su ON	Accendere ESC
	Trasmettitore spento o con batterie scariche	Accendere o sostituire le batterie
Il motore gira ma le ruote posteriori non girano	Il pignone non ingrana con la corona	Regolare il gioco tra pignone e corona
	Il pignone scivola sull'albero motore	Stringere il grano del pignone sulla zona piatta dell'albero
	Ingranaggi trasmissione sgranati	Sostituire gli ingranaggi della trasmissione
	Spinotto di trascinamento rotto	Sostituire lo spinotto
Lo sterzo non funziona	Il connettore del servo non è correttamente inserito nel ricevitore	Verificare che il connettore del servo sia inserito bene e nel canale giusto sul ricevitore
	Ingranaggi o motore del servo, danneggiati	Sostituire o riparare il servo
Non sterza in una direzione	Ingranaggi del servo danneggiati	Sostituire o riparare il servo
Il motore non gira	I fili del motore non sono saldati bene	Rifare la saldatura con l'attrezzatura giusta
	Fili del motore rotti	Riparare o sostituire se necessario
	Regolatore (ESC) danneggiato	Contattare l'assistenza Horizon Hobby
Il regolatore (ESC) si scalda	Ingranaggi sul motore con passo troppo lungo	Usare un pignone più piccolo o una corona più grande
	Trasmissione legata	Verificare eventuali legature sulle ruote o la trasmissione
Tempo di funzionamento scarso o accelerazione fiacca	Batteria non completamente carica	Ricaricare la batteria
	Il caricabatterie non fornisce una carica completa	Provare con un altro caricabatterie
	Trasmissione legata	Verificare eventuali legature sulle ruote o la trasmissione
Portata scarsa e/o disturbi	Batterie trasmettitore scariche	Verificare e sostituire
	Batteria del veicolo scarica	Ricaricare la batteria
	Connettori o fili allentati	Verificare tutti i fili e le connessioni

GARANZIA

Periodo di garanzia

Garanzia esclusiva - Horizon Hobby, LLC (Horizon) garantisce che il prodotto acquistato (il "Prodotto") sarà privo di difetti relativi ai materiali e di eventuali errori di montaggio alla data di acquisto. Il periodo di garanzia è conforme alle disposizioni legali del paese nel quale il prodotto è stato acquistato. Tale periodo di garanzia ammonta a 6 mesi e si estende ad altri 18 mesi dopo tale termine.

Limiti della garanzia

(a) La garanzia è limitata all'acquirente originale (Acquirente) e non è cedibile a terzi. L'acquirente ha il diritto a far riparare o a far sostituire la merce durante il periodo di questa garanzia. La garanzia copre solo quei prodotti acquistati presso un rivenditore autorizzato Horizon. Altre transazioni di terze parti non sono coperte da questa garanzia. La prova di acquisto è necessaria per far valere il diritto di garanzia. Inoltre, Horizon si riserva il diritto di cambiare o modificare i termini di questa garanzia senza alcun preavviso e di escludere tutte le altre garanzie già esistenti.

(b) Horizon non si assume alcuna garanzia per la disponibilità del prodotto, per l'adeguatezza o l'idoneità del prodotto a particolari previsti dall'utente. È sola responsabilità dell'acquirente il fatto di verificare se il prodotto è adatto agli scopi da lui previsti.

(c) Richiesta dell'acquirente – spetta soltanto a Horizon, a propria discrezione riparare o sostituire qualsiasi prodotto considerato difettoso e che rientra nei termini di garanzia. Queste sono le uniche rivalse a cui l'acquirente si può appellare, se un prodotto è difettoso.

Horizon si riserva il diritto di controllare qualsiasi componente utilizzato che viene coinvolto nella rivalsa di garanzia. Le decisioni relative alla sostituzione o alla riparazione sono a discrezione di Horizon. Questa garanzia non copre dei danni superficiali o danni per cause di forza maggiore, uso errato del prodotto, un utilizzo che viola qualsiasi legge, regolamentazione o disposizione applicabile, negligenza, uso ai fini commerciali, o una qualsiasi modifica a qualsiasi parte del prodotto.

Questa garanzia non copre danni dovuti ad un'installazione errata, ad un funzionamento errato, ad una manutenzione o un tentativo di riparazione non idonei a cura di soggetti diversi da Horizon. La restituzione del prodotto a cura dell'acquirente, o da un suo rappresentante, deve essere approvata per iscritto dalla Horizon.

Limiti di danno

Horizon non si riterrà responsabile per danni speciali, diretti, indiretti o consequenziali; perdita di profitto o di produzione; perdita commerciale connessa al prodotto, indipendentemente dal fatto che la richiesta si basa su un contratto o sulla garanzia. Inoltre la responsabilità di Horizon non supera mai in nessun caso il prezzo di acquisto del prodotto per il quale si chiede la responsabilità. Horizon non ha alcun controllo sul montaggio, sull'utilizzo o sulla manutenzione del prodotto o di combinazioni di vari prodotti. Quindi Horizon non accetta nessuna responsabilità per danni o lesioni derivanti da tali circostanze. Con l'utilizzo e il montaggio del prodotto l'utente acconsente a tutte le condizioni, limitazioni e riserve di garanzia citate in questa sede.

Qualora l'utente non fosse pronto ad assumersi tale responsabilità associata all'uso del prodotto, si suggerisce di restituire il prodotto intatto, mai usato e immediatamente presso il venditore.

Indicazioni di sicurezza

Questo è un prodotto sofisticato di hobbistica e non è un giocattolo. Esso deve essere manipolato con cautela, con giudizio e richiede delle conoscenze basilari di meccanica e delle facoltà mentali di base. Se il prodotto non verrà manipolato in maniera sicura e responsabile potrebbero risultare delle lesioni, dei gravi danni a persone, al prodotto o all'ambiente circostante. Questo prodotto non è concepito per essere usato dai bambini senza una diretta supervisione di un adulto. Il manuale del prodotto contiene le istruzioni di sicurezza, di funzionamento e di manutenzione del prodotto stesso. È fondamentale leggere e seguire tutte le istruzioni e le avvertenze nel manuale prima di mettere in funzione il prodotto. Solo così si eviterà un utilizzo errato e si preverranno incidenti, lesioni o danni.

Domande, assistenza e riparazioni

Il vostro negozio locale e/o luogo di acquisto non possono fornire garanzie di assistenza o riparazione senza previo colloquio con Horizon. Questo vale anche per le riparazioni in garanzia. Quindi in tale caso bisogna interpellare un rivenditore, che si metterà in contatto subito con Horizon per prendere una decisione che vi possa aiutare nel più breve tempo possibile.

Manutenzione e riparazione

Se il prodotto deve essere ispezionato o riparato, si prega di rivolgersi ad un rivenditore specializzato o direttamente ad Horizon. Il prodotto deve essere imballato con cura. Bisogna far notare che i box originali solitamente non sono adatti per effettuare una spedizione senza subire alcun danno. Bisogna effettuare una spedizione via corriere che fornisce una tracciabilità e un'assicurazione, in quanto Horizon non si assume alcuna responsabilità in relazione alla spedizione del prodotto. Inserire il prodotto in una busta assieme ad una descrizione dettagliata degli errori e ad una lista di tutti i singoli componenti spediti. Inoltre abbiamo bisogno di un indirizzo completo, di un numero di telefono per chiedere ulteriori domande e di un indirizzo e-mail.

Garanzia a riparazione

Le richieste in garanzia verranno elaborate solo se è presente una prova d'acquisto in originale proveniente da un rivenditore specializzato autorizzato, nella quale è ben visibile la data di acquisto. Se la garanzia viene confermata, allora il prodotto verrà riparato o sostituito. Questa decisione spetta esclusivamente a Horizon Hobby.

Riparazioni a pagamento

Se bisogna effettuare una riparazione a pagamento, effettueremo un preventivo che verrà inoltrato al vostro rivenditore. La riparazione verrà effettuata dopo l'autorizzazione da parte del vostro rivenditore. La somma per la riparazione dovrà essere pagata al vostro rivenditore. Le riparazioni a pagamento avranno un costo minimo di 30 minuti di lavoro e in fattura includeranno le spese di restituzione. Qualsiasi riparazione non pagata e non richiesta entro 90 giorni verrà considerata abbandonata e verrà gestita di conseguenza.

ATTENZIONE: Le riparazioni a pagamento sono disponibili solo sull'elettronica e sui motori. Le riparazioni a livello meccanico, soprattutto per gli elicotteri e le vetture RC, sono molto costose e devono essere effettuate autonomamente dall'acquirente.

10/15

GARANZIA E REVISIONA INFORMAZIONI PER I CONTATTI

STATO IN CUI IL PRODOTTO È STATO ACQUISTATO	HORIZON HOBBY	INDIRIZZO E-MAIL/TELEFONO	INDIRIZZO
EU	Horizon Technischer Service Sales: Horizon Hobby GmbH	service@horizonhobby.eu +49 (0) 4121 2655 100	Hankampring 9 D 22885 Barsbüttel, Germany

CE Dichiarazione di conformità EU: Horizon Hobby, LLC con la presente dichiara che il prodotto è conforme ai requisiti essenziali e ad altre disposizioni rilevanti delle directive RED, R&TTE e EMC.

Una copia della dichiarazione di conformità per l'Unione Europea è disponibile a: <http://www.horizonhobby.com/content/support-render-compliance>.



Smaltimento all'interno dell'Unione Europea

Questo prodotto non deve essere smaltito assieme ai rifiuti domestici. Invece è responsabilità dell'utente lo smaltimento di tali rifiuti, che devono essere portati in un centro di raccolta designato per il riciclaggio di rifiuti elettronici. Con tale procedimento si aiuterà a preservare l'ambiente e le risorse non verranno sprecate.

In questo modo si proteggerà il benessere dell'umanità. Per maggiori informazioni sui punti di riciclaggio si prega di contattare il proprio ufficio locale o il servizio di smaltimento rifiuti.

REPLACEMENT PARTS | ERSATZTEILE | PIÈCES DE RECHANGE | PEZZI DI RICAMBIO

Part #	English	Deutsch	Français	Italiano
DYN1453	6V 1600mAh NiMH RX Pack, 3+2 Hum	6V 1600mAh NiMH RX Pack, 3+2 Hum	6V 1600mAh NiMH RX Pack, 3+2 Hum	6V 1600mAh NiMH RX Pack, 3+2 Hum
DYN4955	130A WP Dynamite ESC	Fuze 130A bürstenloser, wasserdichte Geschwindigkeitsregler	Contrôleur étanche Brushless Fuze130A	ESC Fuze waterproof brushless 130 A
DYNS1805	NYA Fuze 1/8 BL Motor: 2500Kv	NYA Fuze bürstenloser Motor im Maßstab 1:8: 2500 kv	Moteur BL NYA Fuze 1/8, 2500Kv	Motore NYA Fuze brushless 1/8: 2500 Kv
LOS240009	NYA Body, CF, Painted: 8IGHT-E RTR	NYA Karosserie, CF, lackiert: 8IGHT-E RTR	8IGHT-E RTR - Carrosserie NYA Cab forward peinte	Carrozzeria NYA, cab forward, verniciata: 8IGHT-E RTR
LOS242013	Fr 47T Gear, 12 TPin: 8&8T RTR	47T Frontgetriebe, 12T-Stift: 8 und 8T RTR	8 & 8T RTR - Différentiel avant 47T et pignon 12T	Corona anteriore 47 denti, pignone 12 denti: 8 e 8T RTR
LOS242014	Rr 47T Gear, 12T Pin: 8 & 8TRTR	47T Heckgetriebe, 12T-Stift: 8 und 8TRTR	8 & 8T RTR - Différentiel arrière 47T et pignon 12T	Corona posteriore 47 denti, pignone 12 denti: 8 e 8T RTR
LOS242015	Diff Case & Hdwr: 8 & 8T RTR	Ausgleichsgehäuse und Hardware: 8 und 8T RTR	8 & 8T RTR - Corps de différentiel	Scatola differenziale e accessori: 8 e 8T RTR
LOS242016	Center Outdrives (2): 8/8T RTR	Mittenabtriebe (2) 8/8T RTR	8/8T RTR - Noix de cardans centraux (2)	Trascinatori centrali (2): 8/8T RTR
LOS242017	Fr/Rr Outdrives (2): 8/8T RTR	Front-/Heckabtriebe (2) 8/8T RTR	8/8T RTR - Noix de cardans avant/ arrière (2)	Trascinatori ant./post. (2): 8/8T RTR
LOS243002	15mm Shock Body St, Fr (2): 8 RTR	15 mm Stoßdämpfergehäuse, Front (2): 8 RTR	8IGHT RTR - Corps d'amortisseurs avant 15mm (2)	Set corpo ammortizzatore 15 mm, anteriore (2): 8 RTR
LOS243004	8T Fr, 8 Rr Shk Body:8 & 8T RTR	8T Front-, 8 Heck-Stoßdämpfergehäuse:8 & 8T RTR	8 & 8T RTR - Corps d'amortisseur avant 8T et arrière 8 (2)	Corpo ammortizzatore anteriore 8T, posteriore 8: 8 e 8T RTR
LOS243005	Shock Caps (2): 8, 8T RTR	Stoßdämpferkappen (2): 8, 8T RTR	8, 8T RTR - Bouchons d'amortisseurs (2)	Cappucci ammortizzatore (2): 8, 8T RTR
LOS244000	Link Set: 8IGHT RTR	Gestängesatz: 8IGHT RTR	8IGHT RTR - Biellettes	Set collegamenti: 8IGHT RTR
LOSA1701	Front Suspension Arm Bushings: 8B, 8T	Buchsen Arm vordere Aufhängung: 8B, 8T	8B, 8T - Bagues de triangle av	Boccole braccio sospensione anteriore: 8B, 8T
LOSA1731	R Hub Carriers: 8B 2.0	R Radträger: 8B 2.0	8B 2.0 - Porte moyeu arrière	Portamozzi posteriori: 8B 2.0
LOSA1750	Sway Bar Set: 8B, 8T	Stabilisatorsatz: 8B, 8T	8B, 8T - Jeu de barre anti-roulis	Set barra antitorsione: 8B, 8T
LOSA3518	Drive Pin Set: 8B, 8T	Mitnehmerstiftsatz: 8B, 8T	8B, 8T - Goupilles	Set perno guida: 8B, 8T
LOSA3522	F/R CV Driveshaft Axles (2): 8B, 8T	Front/Heck CV-Antriebswellenachsen (2): 8B, 8T	8B, 8T - Axes de cardans av/arr CV (2)	Assi trasmissione CV ant./post. (2): 8B, 8T
LOSA3523	F/R CV Driveshaft Coupling Set: 8B, 8T	Front/Heck CV-Antriebswellenkupplungssatz: 8B, 8T	8B, 8T - Coupleurs de cardans av/arr CV	Set accoppiatore trasmissione CV ant./post.: 8B, 8T
LOSA3530	Wheel Hexes (Pr) Hard Ano: 8B, 8T	Radsechskante (Pr) Hardware Ano: 8B, 8T	8B, 8T - Hexagone de Jantes (Pr) anodisé dur	Esagoni ruote (Pr) anodizzati: 8B, 8T
LOSA3531	Wheel Nuts & Pins (4ea): 8B, 8T	Radmuttern und Stifte (je 4 Stk): 8B, 8T	8B, 8T - Ecrous de jantes & goupilles (4ea)	Dadi e perni ruote (4ea): 8B, 8T
LOSA3535	F/R CV Drive Shafts (2): 8B 2.0	Front/Heck CV-Antriebswellen (2): 8B 2.0	8B 2.0 - Arbres av./arr. CV (2)	Alberi trasmissione CV ant./post. (2): 8B 2.0
LOSA3577	1.0 Module Pitch Pinion, 17T: 8E, SCTE	1.0 Modul Zahnritzel, 17T: 8E, SCTE	8E, SCTE - Pignon module 1.0, 17T	Pignone a passo modulare 1.0, 17 denti: 8E, SCTE
LOSA4002	Antenna Kit	Antennensatz	Kit antenne	Kit antenna
LOSA4003	Antenna Caps	Antennenkappen	Embouts d'antenne	Cappucci antenna
LOSA4406	Steering Bell Crank Plstc & Servo Svr 2.0	Steuer-Umlenkhebel Kunststoff und Servo Svr. 2.0	Palonnier de direction, plastiques & sauve servo: 2.0	Squadretta sterzo plastica e salvaservo 2.0
LOSA4408	Steering Post Set: 8B, 8T	Lenksäulensatz: 8B, 8T	8B, 8T - Pivot de direction	Set comandi sterzo: 8B, 8T
LOSA4420	Center Diff Mnt & Brace Set: 8B 2.0	Mitteldifferentials-Halterung und Stützsatz: 8B 2.0	8B 2.0 - Support de diff cent. & entretoises	Set supporto e montante differenziale centrale: 8B 2.0
LOSA4424	Body Posts & Tank Mounts: 8B, 8T	Karosserieträger und Motorhalterungen: 8B, 8T	8B, 8T - Plots de carrosseries & support de réservoir	Supporti carrozzeria e serbatoio: 8B, 8T
LOSA4431	Hinge Pin Brace Cover Set: 8B, 8T	Scharnierbolzen Stützabdeckungssatz: 8B, 8T	8B, 8T - Support d'axes	Set protezioni piastri: 8B, 8T
LOSA4435	Wing Mount Set: 8B, 8T	Flügelhalterungssatz: 8B, 8T	8B, 8T - Support d' aileron	Set supporto alettone: 8B, 8T
LOSA4453	Chassis Spacer/Cap Set: 8B 2.0	Karosserie Distanzstück/Kappen-Satz: 8B 2.0	8B 2.0 - Châssis entretoise/bouchon	Set distanziali/cappucci telaio: 8B 2.0
LOSA4454	R Gearbox Bearing Inserts, Alum	Heckgetriebe Lagereinsätze, Aluminium	Bague de roulement de diff arr., alu	Inserti cuscinetti posteriori scatola del cambio, alluminio
LOSA5411	15mm Shock Shaft 4 x 50mm, TiN (1): 8B, 8T	15 mm Stoßdämpferwelle 4 x 50 mm, TiN (1): 8B, 8T	8B, 8T - Tige d'amortisseur 15mm 4 x 50mm, Tri-nitride. (1)	Albero ammortizzatore 15 mm 4 x 50 mm, TiN (1): 8B, 8T
LOSA5413	15mm Shock Shaft 4 x 57mm TiN (1): 8B, 8T	15 mm Stoßdämpferwelle 4 x 57 mm, TiN (1): 8B, 8T	8B, 8T - Tige d'amortisseur 15mm 4 x 57mm, Tri-nitride. (1)	Albero ammortizzatore 15 mm 4 x 57 mm, TiN (1): 8B, 8T

REPLACEMENT PARTS | ERSATZTEILE | PIÈCES DE RECHANGE | PEZZI DI RICAMBIO

Part #	English	Deutsch	Français	Italiano
LOSA5429	Shock O-ring Set: 8B 8T	Stoßdämpfer O-Ring-Satz: 8B 8T	8B 8T - Joints toriques amortisseurs	Set o-ring ammortizzatori: 8B, 8T
LOSA5430	15mm Shock Bladders: 8B, 8T	15 mm Stoßdämpfersäcke: 8B, 8T	8B, 8T - Coupelles de volume constant d'amortisseur 15mm	Membrane ammortizzatore 15 mm: 8B, 8T
LOSA5435	15mm Shock Ends,Cups,Bushing: 8B 2.0	15 mm Stoßdämpfenden, Dichtung, Buchsen: 8B 2.0	8B 2.0 - Rotules, coupelles, bagues d'amortisseurs 15mm	Boccole, coppe, terminali ammortizzatore 15 mm: 8B 2.0
LOSA5440	15mm Shock Piston/Guide Set: 8B, 8T	15 mm Stoßdämpferkolben/ Führungssatz: 8B, 8T	8B, 8T - Piston/Guide d'amortisseurs 15mm	Set guida/pistone ammortizzatori 15 mm: 8B, 8T
LOSA5451	15mm Springs 2.3" x 4.4 Rate, Silver	15 mm Federn 2,3" x 4,4 Verhältnis, Silber	15mm Ressorts 2.3 x Dureté 4.4, argentés	Molle 15 mm, rigidezza 2,3" x 4,4, argento
LOSA5458	15mm Springs 3.1" x 3.1 Rate, Green	15 mm Federn 3,1" x 3,1 Verhältnis, Grün	15mm Ressorts 3.1' x Dureté 3.1 verts	Molle 15 mm, rigidezza 3,1" x 3,1, verde
LOSA6045	HD Steering Link Set: 8B 2.0	HD-Lenkgestängesatz: 8B 2.0	8B 2.0 - Tringlerie de dir. renf.	Set collegamenti sterzo HD: 8B 2.0
LOSA6048	Suspns Balls 8.8mm Flanged: 8B,8T	Federkugeln, 8,8 mm geflanscht: 8B, 8T	8B, 8T - Billes de susp. 8,8mm flasqué	Sfere sospensioni 8,8 mm, flangiate: 8B, 8T
LOSA6050	Steering Ball Set 6.8mm: 8B,8T	Kugelumlaufsatz 6,8 mm: 8B, 8T	8B, 8T - Billes de direction 6.8mm	Set sfere sterzo 6,8 mm: 8B, 8T
LOSA6056	Suspension Balls 6.8mm: 8B 2.0	Federkugeln 6,8 mm: 8B 2.0	8B 2.0 - Billes de susp. 6.8mm	Sfere sospensioni 6,8 mm: 8B 2.0
LOSA6221	4-40 x 5/8" Cap Screws	4-40 x 5/8" Kopfschrauben	Vis CHC 4-40 x 5/8"	Viti a testa cilindrica con esagono incassato 4-40 x 5/8"
LOSA6227	Hardened Setscrews, 4-40	Gehärtete Feststellschrauben, 4-40	Vis durcies, 4-40	Grani induriti, 4-40
LOSA6240	5-40 x 1/2" Caphead Screw (8)	5-40 x 1/2" Kopfschrauben (8)	Vis CHC 5-40 x 1/2" (8)	Vite a testa cilindrica con esagono incassato 5-40 x 1/2" (8)
LOSA6241	5-40 x 5/8" Caphead Screw (8)	5-40 x 5/8" Kopfschrauben (8)	Vis CHC 5-40 x 5/8" (8)	Vite a testa cilindrica con esagono incassato 5-40 x 5/8" (8)
LOSA6251	5-40 x 3/16" Set Screw (10)	5-40 x 3/16" Feststellschrauben (10)	Vis 5-40 x 3/16" (10)	Grano 5-40 x 3/16" (10)
LOSA6255	2.56 x 1/4" Button Head Screw (10)	2,56 x 1/4" Halbrundschrauben (10)	Vis à tête bombée 2,56 x 1/4" (10)	Vite a testa tonda 2,56 x 1/4" (10)
LOSA6256	4-40 x 1/2" Button Head Cap Screw (6)	4-40 x 1/2" Halbrundschrauben (6)	Vis à tête bombée 4-40 x 1/2" (6)	Vite a testa tonda 4-40 x 1/2" (6)
LOSA6262	8-32 x 1/2" FH Screws (10)	8-32 x 1/2" Flachkopfschrauben (10)	Vis FH 8-32 x 1/2" (10)	Viti a testa piatta 8-32 x 1/2" (10)
LOSA6263	8-32 x 3/4" BH Screws (8)	8-32 x 3/4" Halbrundschrauben (8)	Vis BH 8-32 x 3/4" (8)	Viti a testa tonda 8-32 x 3/4" (8)
LOSA6266	8-32 x 5/8" BH Screws	8-32 x 5/8" Halbrundschrauben	Vis BH 8-32 x 5/8"	Viti a testa tonda 8-32 x 5/8"
LOSA6270	5-40 x 3/8" Flat Head Screws (10)	5-40 x 3/8" Flachkopfschrauben (10)	Vis à tête fraisée 5-40 x 3/8" (10)	Viti a testa piatta 5-40 x 3/8" (10)
LOSA6271	5-40 x 1/2" FH Screws (10)	5-40 x 1/2" Flachkopfschrauben (10)	Vis FH 5-40 x 1/2" (10)	Viti a testa piatta 5-40 x 1/2" (10)
LOSA6272	5-40 x 3/4" FH Screws (10)	5-40 x 3/4" Flachkopfschrauben (10)	Vis FH 5-40 x 3/4" (10)	Viti a testa piatta 5-40 x 3/4" (10)
LOSA6273	5-40 x 7/8" FH Screws (4)	5-40 x 7/8" Flachkopfschrauben (4)	Vis FH 5-40 x 7/8" (4)	Viti a testa piatta 5-40 x 7/8" (4)
LOSA6274	5-40 x 1 7/8" FH Screws (2)	5-40 x 1 7/8" Flachkopfschrauben (2)	Vis FH 5-40 x 1 7/8" (2)	Viti a testa piatta 5-40 x 1 7/8" (2)
LOSA6278	5-40 x 1/2" BH Screws (8)	5-40 x 1/2" Halbrundschrauben (8)	Vis BH 5-40 x 1/2" (8)	Viti a testa tonda 5-40 x 1/2" (8)
LOSA6279	5-40 x 3/4" BH Screws (8)	5-40 x 3/4" Halbrundschrauben (8)	Vis BH 5-40 x 3/4" (8)	Viti a testa tonda 5-40 x 3/4" (8)
LOSA6280	5-40 x 1" BH Screws (4)	5-40 x 1" Halbrundschrauben (4)	Vis BH 5-40 x 1" (4)	Viti a testa tonda 5-40 x 1" (4)
LOSA6281	5-40 x 20mm Button Head Screws (10)	5-40 x 20 mm Halbrundschrauben (10)	Vis à tête bombée 5-40 x 20mm (10)	Viti a testa tonda 5-40 x 20 mm (10)
LOSA6282	5-40 x 7/8" BH Screws	5-40 x 7/8" Halbrundschrauben	Vis BH 5-40 x 7/8"	Viti a testa tonda 5-40 x 7/8"
LOSA6284	5-40 x 20mm BHS,Left Hand Thread, 8B	5-40 x 20 mm Halbrundschrauben, Linksgewinde, 8B	8B - Vis CHC pas inverse 5-40 x 20mm	Viti a testa tonda 5-40 x 20 mm, filettatura sinistrorsa, 8B
LOSA6286	5-40 x 5/8 BH Screws (8)	5-40 x 5/8 Halbrundschrauben (8)	Vis BH 5-40 x 5/8 (8)	Viti a testa tonda 5-40 x 5/8 (8)
LOSA6296	8-32 x 1/8 Flat Point Setscrew-8	8-32 x 1/8 Flachkopfschrauben -8	8 - Vis pointeau bout plat 8-32 x 1/8	Grano con punta piana 8-32 x 1/8, 8
LOSA6297	5-40 x 1/8 Flat Point Setscrew-8	5-40 x 1/8 Flachkopfschrauben -8	8 - Vis pointeau bout plat 5-40 x 1/8	Grano con punta piana 5-40 x 1/8, 8
LOSA6302	5-40 Locking Nuts, Steel	5-40 Kontermuttern, Stahl	Écrou acier 5-40	Dadi autobloccanti 5-40, acciaio
LOSA6306	4-40 Aluminum Mini-Nuts (10)	4-40 Aluminium Mini-Muttern (10)	Mini écrou alu 4-40 (10)	Dadi mini, alluminio 4-40 (10)
LOSA6311	8-32 Steel Lock Nuts (10)	8-32 Stahl Kontermuttern (10)	Écrou acier 8-32 (10)	Dadi autobloccanti 8-32, acciaio (10)
LOSA6350	#4 and 1/8" Hardened Washers	Nr. 4 und 1/8" gehärtete Unterlegscheiben	Rondelles durcies #4 et 1/8"	Rondelle indurite n. 4 e 1/8"
LOSA6945	8 x 14 x 4 Rubber Sealed BB (4)	8 x 14 x 4 mit Gummi abgedichtete Kugellager (4)	Roulements étanches caoutchouc 8 x 14 x 4 (4)	Cuscinetto a sfera sigillato in gomma 8 x 14 x 4 (4)
LOSA6946	6 x 10 x 3 Rubber Sealed BB (4)	6 x 10 x 3 mit Gummi abgedichtete Kugellager (4)	Roulements étanches caoutchouc 6 x 10 x 3 (4)	Cuscinetto a sfera sigillato in gomma 6 x 10 x 3 (4)
LOSA6947	5 x 11 x 4 Rubber Sealed BB (4)	5 x 11 x 4 mit Gummi abgedichtete Kugellager (4)	Roulements étanches caoutchouc 5 x 11 x 4 (4)	Cuscinetto a sfera sigillato in gomma 5 x 11 x 4 (4)
LOSA6953	1/2 x 3/4 Rubber Sealed BB	1/2 x 3/4 mit Gummi abgedichtete Kugellager	Roulements étanches caoutchouc 1/2 x 3/4	Cuscinetto a sfera sigillato in gomma 1/2 x 3/4

REPLACEMENT PARTS | ERSATZTEILE | PIÈCES DE RECHANGE | PEZZI DI RICAMBIO

Part #	English	Deutsch	Français	Italiano
LOSA8131	8IGHT Wing, White: 8B, 8T	8IGHT Flügel, weiß: 8B, 8T	8B, 8T - Aileron 8IGHT, blanc	Alettone 8IGHT, bianco: 8B, 8T
LOSA9165	Tuned Pipe Mount & Hardware: 8B, 8T	Resorrohrhalterung und Hardware: 8B, 8T	8B, 8T - Support résonateur & visserie	Supporto tubo di scappamento e accessori: 8B, 8T
LOSA99041	Metal Sx Arm Insert, 23 Spline, JR (2)	Metall Sx Armeinsatz, 23 Spline, JR (2)	Insert 23s JR pour bras de servo métal (2)	Inserto squadretta servo, metallo, 23 scanalature, JR (2)
LOSB2203	Hinge Pin Brace Set: 8 RTR	Scharnierbolzen Stützsatz: 8 RTR	8 RTR - Jeu de support d'axe	Set piastrine: 8 RTR
SPMS605	9KG Servo, WP, Metal, 23T	9KG Servo, wasserdicht, 23T	Servo étanche 9kg, 23T	Servo 9kg, waterproof, 23T
SPMSR310	SR310 DSMR 3-Channel Receiver	SR310 3-Kanal DSMR Oberflächenempfänger	Récepteur SR310 3 voies DSMR	Ricevente di superficie SR310 DSMR 3 canali
TLR241001	Side Guards: 8E 3.0	Seitenschutz: 8E 3.0	8E 3.0 - Protections latérales	Protezioni laterali: 8E 3.0
TLR241003	Chassis Braces, Top Plate: 8E 3.0	Karosseriestreben, obere Platte: 8E 3.0	8E 3.0 - Renforts de châssis, platine supérieure	Montanti e coperchio superiore telaio: 8E 3.0
TLR241004	Servo Mount, Top Brace: 8E 3.0	Servohalterung, obere Strebe: 8E 3.0	8E 3.0 - Support de servo, renfort supérieur	Supporto servo, montante superiore: 8E 3.0
TLR241005	Front Bumper: 8E 3.0	Frontstoßstange: 8E 3.0	8E 3.0 - Pare choc avant	Paraurti anteriore: 8E 3.0
TLR241008	Battery Foam: 8E 3.0	Akku Schaumstoff: 8E 3.0	8E 3.0 - Mousse de batterie	Distanziale in espanso per batteria: 8E 3.0
TLR241012	Battery Tray: 8TE 3.0	Akkuhalterung: 8TE 3.0	8IGHT-T E 3.0 - Support batterie	Portabatteria: 8TE 3.0
TLR242002	Ctr Dogbone: 8B 3.0 (Rr), 8E 3.0 (FR)	Mittlerer Dogbone: 8B 3.0 (Heck), 8E 3.0 (Front)	8B 3.0 (Ar.), 8E 3.0 (av) - Cardan central	Cardano centrale: 8B 3.0 (post.), 8E 3.0 (ant.)
TLR242003	Coupler Outdrive: 8B 3.0	Kupplungsabtriebe: 8B 3.0	8B 3.0 - Noix d'accouplement de cardan	Accoppiatore trascinatore: 8B 3.0
TLR242009	Rear Center Dog Bone: 8E 3.0	Hinterer mittlerer Dogbone: 8E 3.0	8E 3.0 - Cardan central arrière	Cardano centrale posteriore: 8E 3.0
TLR242013	Front & Rear Gear Box Set: All 8IGHT	Front- und Heckgetriebekastensatz: Alle 8IGHT	8IGHT - Set de cellules av et arr	Set scatola cambio ant. e post.: tutti i modelli 8IGHT
TLR243000	Shock Stand-off Set (2): 8B 3.0	Stoßdämpferabstandssatz (2): 8B 3.0	8B 3.0 - Entretoises d'amortisseurs (2)	Set distanziali ammortizzatori (2): 8B 3.0
TLR244000	Front Susp Arm Set: 8B 3.0	Vorderer Aufhängungsarmsatz: 8B 3.0	8B 3.0 - Jeu de bras de suspension avant	Set braccio sospensione ant.: 8B 3.0
TLR244001	Front Susp Arm Bush (4): 8B 3.0	Vorderer Aufhängungsarmbuchse (4): 8B 3.0	8B 3.0 - Jeu de paliers de bras de suspension avant (4)	Boccola braccio sospensione ant. (4): 8B 3.0
TLR244002	Front Shock Tower: 8IGHT Buggy 3.0	Vordere Stoßdämpferbrücke: 8IGHT Buggy 3.0	8B 3.0 - Support d'amortisseurs avant	Torre ammortizzatore ant.: 8IGHT Buggy 3.0
TLR244003	Front Spindle Set: 8B 3.0	Hauptspindelsatz: 8B 3.0	8B 3.0 - Jeu de fusées avant	Set fusello anteriore: 8B 3.0
TLR244004	FR Spndl Carrier, 15 Dgr: 8B 3.0	Hauptspindelträger, 15 Dgr: 8B 3.0	8B 3.0 - Etrier porte fusée avant, 15°	Portafusello anteriore, 15 gradi: 8B 3.0
TLR244005	Steer Rack St, BB, Shrt/Lg: 3.0	Lenkgestängesatz, Kugellager, kurz/lang: 3.0	8B 3.0 - Renvois de direction, courts/longs avec roulements	Set cremagliera sterzo, cuscinetti a sfera, corta/lunga: 3.0
TLR244006	Ackerman Shoulder Screw (2): 8IGHT Buggy 3.0	Ackerman-Schulterschraube (2): 8IGHT Buggy 3.0	8B 3.0 - Vis épaulée de fixation de barre d'Ackerman (2)	Vite a perno per barra Ackerman (2): 8IGHT Buggy 3.0
TLR244007	Hinge Pins, 4 x 21mm, TiCn (2): 8B 3.0	Scharnierbolzen, 4 x 21 mm, TiCn (2): 8B 3.0	8B 3.0 - Axes en titane 4 x 21mm (2)	Perni, 4 x 21 mm, TiCn (2): 8B 3.0
TLR244008	Rr Susp Arm St: 8B 3.0	Hinterer Aufhängungsarmsatz: 8B 3.0	8B 3.0 - Jeu de bras de suspension arrière	Set braccio sospensione posteriore: 8B 3.0
TLR244011	Hinge Pin, 4 x 66mm, TiCn (2): 8B 3.0	Scharnierbolzen, 4 x 66 mm, TiCn (2): 8B 3.0	8B 3.0 - Axes de suspension en Titane 4 x 66mm (2)	Perno, 4 x 66 mm, TiCn (2): 8B 3.0
TLR244012	Otr Hng Pins, 3,5, TiCn(2): 8B 3.0	Äußere Scharnierbolzen, 3,5, TiCn (2): 8B 3.0	8B 3.0 - Axes de suspension extérieurs TiCn, 3,5mm (2)	Perni esterni, 3,5, TiCn (2): 8B 3.0
TLR244015	Rear Shock Tower: 8E 3.0	Hinterer Stoßdämpferbrücke: 8E 3.0	8E 3.0 - Support d'amortisseurs arrière	Torre ammortizzatore posteriore: 8E 3.0
TLR245000	Droop Screw (4): 8B 3.0	Droop-Schrauben (4): 8B 3.0	8B 3.0 - Vis de butée de suspension (4)	Vite del droop (4): 8B 3.0
TLR245001	5-40 x 1/4" FH Screws (10)	5-40 x 1/4" Flachkopfschrauben (10)	Vis FHC 5-40 x 1/4" (10)	Viti a testa piatta 5-40 x 1/4" (10)
TLR342002	Rear Dogbone & Axle Set: 8B 3.0	Hinterer Dogbone und Achsensatz: 8B 3.0	8B 3.0 - Cardans et axes arrière (2)	Set cardano e asse posteriore: 8B 3.0
TLR44001	1/8 BX Dish Whl, Wht (4): 8B 3.0	1/8 BX Tellerscheibe, weiß (4): 8B 3.0	8B 3.0 - Jantes pleines Buggy, blanches (4)	Cerchione ruota BX 1/8, bianco (4): 8B 3.0
TLR5930	Cap Head Screws, M3 x 8mm (10)	Kopfschrauben, M3 x 8 mm (10)	Vis BTR M3 x 8mm (10)	Viti a testa cilindrica con esagono incassato, M3 x 8 mm (10)
TLR5933	Cap Head Screws, M3 x 12mm (10)	Kopfschrauben, M3 x 12 mm (10)	Vis BTR M3 x 12mm (10)	Viti a testa cilindrica con esagono incassato, M3 x 12 mm (10)
TLR6019	Ballstud/Hub Spacer St, Alum: 22	Kugelbolzen/Nabendistanzstücksatz, Aluminium: 22	22 - Rotules à visser et entretoises alu	Set distanziali per perno uniball/mozzo, alluminio: 22
TLR6352	Washers, M3 (10)	Unterlegscheiben, M3 (10)	Rondelles M3 (10)	Rondelle, M3 (10)
TLR8202	Body Clips, Black (12): 22	Karosserieklemmen, schwarz (12): 22	22 - Clips de carrosserie noirs (12)	Clip carrozzeria, nero (12): 22

RECOMMENDED PARTS | EMPFOHLENE TEILE | PIÈCES RECOMMANDÉES | PEZZI CONSIGLIATI

Part #	English	Deutsch	Français	Italiano
LOSA99172	Camber Gauge	Sturzmessgerät	Rapporteur de carrossage	Strumento regolazione campanatura
LOSA99173	Ride Height Gauge	Fahrhöhe-Messgerät	Rapporteur de garde au sol	Misuratore altezza da terra
LOSA99174	Car Stand: 8IGHT/T	Fahrzeugständer: 8IGHT/T	8IGHT/T - Banc de stand	Supporto automodello: 8IGHT/T
LOSA99176	Precision Tire Balancer w/Clay	Präzisions-Radausgleichsregler mit Lehm	Equilibreur de pneus avec de la pate	Bilanciatore gomme con plastilina modellabile
LOSB4604	17mmWhlWrnchAnodAlum: LST2,MUG,8B,8T	17 mm Radschraubenschlüssel Anod Aluminium: LST2, MUG, 8B, 8T	LST2, MUG, 8B, 8T - Clé à manche 17mm Anodisé Alum	Chiave ruote 17 mm, alluminio anodizzato: LST2, MUG, 8B, 8T
TLR77000	High-Pressure Blk Grease, 8cc	Loses Hochdruckfett, 8 cc	Graisse noire haute pression, 8cc	Grasso sfuso alta pressione, 8 cc
TLR77001	Great Grease, 8cc	Great Grease, 8 cc	Graisse adhésive, 8cc	Great Grease, 8 cc
TLR77002	Shock O-ring Grease, 8cc	Stoßdämpfer O-Ring Fett, 8 cc	Graisse pour joint torique d'amortisseurs, 8cc	Grasso o-ring ammortizzatori, 8 cc
TLR99014	TLR Foam Pit Mat	TLR Schaumstoffmatte	Tapis de stand en mousse TLR	Tappetino spugna TLR
TLR99101	Shock Shaft Pliers	Stoßdämpferwelle Zange	Pince pour tige d'amortisseur	Pinze albero ammortizzatore
TLR99102	Turnbuckle Wrench, 22, 8B, 8T	Spannschloss Schraubenschlüssel, 22, 8B, 8T	22, 8B, 8T - Clé à biellettes	Chiave tiranti filettati, 22, 8B, 8T

OPTIONAL PARTS | OPTIONALE BAUTEILE | PIÈCES OPTIONNELLES | PEZZI OPZIONALI

Part #	English	Deutsch	Français	Italiano
DYN8264	SpeedTreads Robber 1/8 Buggy Tires, Mounted (2)	SpeedTreads Robber 1/8 Buggy Räder, befestigt (2)	Pneus Speedtreads Robber Buggy 1/8 montés sur jantes (2)	Pneumatici buggy SpeedTreads Robber 1/8, montati (2)
DYN8269	SpeedTreads RoadRunner 1/8 Buggy Tires, Mounted (2)	SpeedTreads RoadRunner 1/8 Buggy Räder, befestigt (2)	Speed Treads - Pneus Buggy 1/8 RoadRunner montés sur jantes (2)	Pneumatici buggy SpeedTreads RoadRunner 1/8, montati (2)
DYN8267	SpeedTreads Double Barrel 1/8 Buggy Tires, Mounted (2)	SpeedTreads Double Barrel 1/8 Buggy Räder, befestigt (2)	Speed Treads - Pneus Buggy 1/8 Double Barrel montés sur jantes (2)	Pneumatici buggy SpeedTreads Double Barrel 1/8, montati (2)
DYN8268	SpeedTreads Trigger 1/8 Buggy Tires, Mounted (2)	SpeedTreads Trigger 1/8 Buggy Räder, befestigt (2)	Speed Treads - Pneus Buggy 1/8 Trigger montés sur jantes (2)	Pneumatici buggy SpeedTreads Trigger 1/8, montati (2)
DYNW0001	SpeedTreads II Fullwick 1/8 Buggy Tires, Mounted (2)	SpeedTreads II Fullwick 1/8 Buggy Räder, befestigt (2)	Pneus Speedtreads II Fullwick pour Buggy 1/8 montés (2)	Pneumatici buggy SpeedTreads II Fullwick 1/8, montati (2)
DYNW0002	SpeedTreads II Gription, 1/8 Buggy Tires, Mounted (2)	SpeedTreads II Gription, 1/8 Buggy Räder, befestigt (2)	Pneus Speedtreads II Gription pour Buggy 1/8 montés (2)	Pneumatici buggy SpeedTreads II Gription, 1/8, montati (2)
DYNW0003	SpeedTreads II Dirtsmith, 1/8 Buggy Tires, Mounted (2)	SpeedTreads II Dirtsmith, 1/8 Buggy Räder, befestigt (2)	Pneus Speedtreads II Dirtsmith pour Buggy 1/8 montés (2)	Pneumatici buggy SpeedTreads II Dirtsmith, 1/8, montati (2)
DYNW0004	SpeedTreads II Dirtrage, 1/8 Buggy Tires, Mounted (2)	SpeedTreads II Dirtrage, 1/8 Buggy Räder, befestigt (2)	Pneus Speedtreads II Dirtrage pour Buggy 1/8 montés (2)	Pneumatici buggy SpeedTreads II Dirtrage, 1/8, montati (2)
LOSA1754	Adj Fr Hinge Pin Brace/Inserts: 8B, 8T	Vordere Einpass-Scharnierbolzenstrebe/Einsätze: 8B, 8T	8B, 8T - Support d'axes avant réglable avec mousses	Piastrine anteriori regolabili con inserti: 8B, 8T
LOSA3532	Wheel Hexes (4) + 2mm Wider: 8B, 8T*	Radsechskante (4) + 2 mm breiter: 8B, 8T*	8B, 8T* - Hexagone de jantes (4) + 2mm	Esagoni ruote (4) larghi + 2 mm: 8B, 8T*
LOSA3571	1.0 Module Pitch Pinion, 11T: 8E, SCTE	1.0 Modul Zahnritzel, 11T: 8E, SCTE	8E, SCTE - Pignon module 1.0, 11T	Pignone a passo modulare 1.0, 11 denti: 8E, SCTE
LOSA3572	1.0 Module Pitch Pinion, 12T: 8E, SCTE	1.0 Modul Zahnritzel, 12T: 8E, SCTE	8E, SCTE - Pignon module 1.0, 12T	Pignone a passo modulare 1.0, 12 denti: 8E, SCTE
LOSA3573	1.0 Module Pitch Pinion, 13T: 8E, SCTE	1.0 Modul Zahnritzel, 13T: 8E, SCTE	8E, SCTE - Pignon module 1.0, 13T	Pignone a passo modulare 1.0, 13 denti: 8E, SCTE
LOSA3574	1.0 Module Pitch Pinion, 14T: 8E, SCTE	1.0 Modul Zahnritzel, 14T: 8E, SCTE	8E, SCTE - Pignon module 1.0, 14T	Pignone a passo modulare 1.0, 14 denti: 8E, SCTE
LOSA3575	1.0 Module Pitch Pinion, 15T: 8E, SCTE	1.0 Modul Zahnritzel, 15T: 8E, SCTE	8E, SCTE - Pignon module 1.0, 15T	Pignone a passo modulare 1.0, 15 denti: 8E, SCTE
LOSA3576	1.0 Module Pitch Pinion, 16T: 8E, SCTE	1.0 Modul Zahnritzel, 16T: 8E, SCTE	8E, SCTE - Pignon module 1.0, 16T	Pignone a passo modulare 1.0, 16 denti: 8E, SCTE
LOSA3578	1.0 Module Pitch Pinion, 18T: 8E, SCTE	1.0 Modul Zahnritzel, 18T: 8E, SCTE	8E, SCTE - Pignon module 1.0, 18T	Pignone a passo modulare 1.0, 18 denti: 8E, SCTE
LOSA4440	Front Top Brace, Aluminum: 8B, 8T	Vordere, obere Strebe, Aluminium: 8B, 8T	8B, 8T - Entretoise sup. av., alu	Montante superiore anteriore, alluminio: 8B, 8T
LOSA4454	R Gearbox Bearing Inserts, Alum	Heckgetriebe Lagereinsätze, Aluminium	Bague de roulement de diff arr., alu	Inserti cuscinetti posteriori scatola del cambio, alluminio
LOSA8130	8IGHT Wing, Black: 8B, 8T	8IGHT Flügel, schwarz: 8B, 8T	8B, 8T - Aileron 8IGHT, noir	Alettone 8IGHT, nero: 8B, 8T
LOSA8132	1/8 Universal Wing Kit, Yellow	Universal Flügelsatz Maßstab 1:8, gelb	Kit Aileron Universel 1/8, jaune	Kit alettone universale 1/8, giallo
LOSA99030	Servo Arm, Aluminum: JR	Servoarm, Aluminium: JR	Palonnier de servo, alu: JR	Squadretta servo, alluminio: JR
LOSA99031	Servo Arm, Aluminum: KO/AIR/SPM	Servoarm, Aluminium: KO/AIR/SPM	Palonnier de servo, alu: KO/AIR/SPM	Squadretta servo, alluminio: KO/AIR/SPM
LOSA99032	Servo Arm, Aluminum: FUT	Servoarm, Aluminium: FUT	Palonnier de servo, alu: FUT	Squadretta servo, alluminio: FUT
LOSA99033	Servo Arm, Aluminum: Hitec	Servoarm, Aluminium: Hitec	Palonnier de servo, alu: Hitec	Squadretta servo, alluminio: Hitec
LOSA99040	Metal Sx Arm Insert, 23 Spline, AIR (2)	Metall Sx Armeinsatz, 23 Spline, AIR (2)	Insert 23s AIR pour bras de servo métal (2)	Inserto metallico squadretta servo, 23 scanalature, AIR (2)
LOSA99042	Metal Sx Arm Insert, 24 Spline, HRC (2)	Metall Sx Armeinsatz, 24 Spline, HRC (2)	Insert 24s HRC pour bras de servo métal (2)	Inserto metallico squadretta servo, 24 scanalature, HRC (2)
LOSA99043	Metal Sx Arm Insert, 25 Spline, FUT (2)	Metall Sx Armeinsatz, 25 Spline, FUT (2)	Insert 25s FUT pour bras de servo métal (2)	Inserto metallico squadretta servo, 25 scanalature, FUT (2)
TLR240001	Wing, Black 8IGHT Buggy 3.0	Flügel, schwarz 8IGHT Buggy 3.0	8B 3.0 - Aileron noir	Alettone, nero, 8IGHT Buggy 3.0
TLR240003	Wickerbill Set (2): 8IGHT Buggy 3.0	Wickerbill-Satz (2): 8IGHT Buggy 3.0	8B 3.0 - Jeu de rajouts d'aileron (2)	Set wickerbill (2): 8IGHT Buggy 3.0
TLR240007	Body Set, Clear: 8IGHT-E 4.0	Karosseriesatz, farblos: 8IGHT-E 4.0	8IGHT-E 4.0 - Carrosserie, transparente	Set carrozzeria, trasparente: 8IGHT-E 4.0
TLR244028	LRC Adj Rr HingePinBraceSt: 8, 8T 4.0	LCR hintere Einpass-Scharnierbolzenstrebensatz: 8, 8T 4.0	8, 8T 4.0 - Cale de pincement arrière LRC	Set piastrine regolabili posteriori LRC: 8, 8T 4.0
TLR342003	ElctrcCltchSystem: 8E, 8TE, 3.0, 8E 4.0	Elektrisches Steuerungssystem: 8E, 8TE, 3.0, 8E 4.0	8E, 8TE, 3.0, 8E 4.0 - Kit d'embrayage pour électrique	Frizione elettrica: 8E, 8TE, 3.0, 8E 4.0
TLR344002	Al Fr Spindle Set: 8, T, E 4.0	Al Hauptspindelsatz: 8, T, E 4.0	8, T, E 4.0 - Set de fusées avant en aluminium	Set fusello anteriore, alluminio: 8, T, E 4.0
TLR344003	Al Rr Hub Carrier St: 8, T, E 4.0	Al Heck-Nabenträgersatz: 8, T, E 4.0	8, T, E 4.0 - Set d'étriers arrière en aluminium	Set portamozzo posteriore, alluminio: 8, T, E 4.0
TLR44000	1/8 BX Dish Whl, Yel (4): 8B 3.0	1/8 BX Tellerscheibe, gelb (4): 8B 3.0	8B 3.0 - Jantes pleines Buggy, jaunes (4)	Cerchione ruota BX 1/8, giallo (4): 8B 3.0

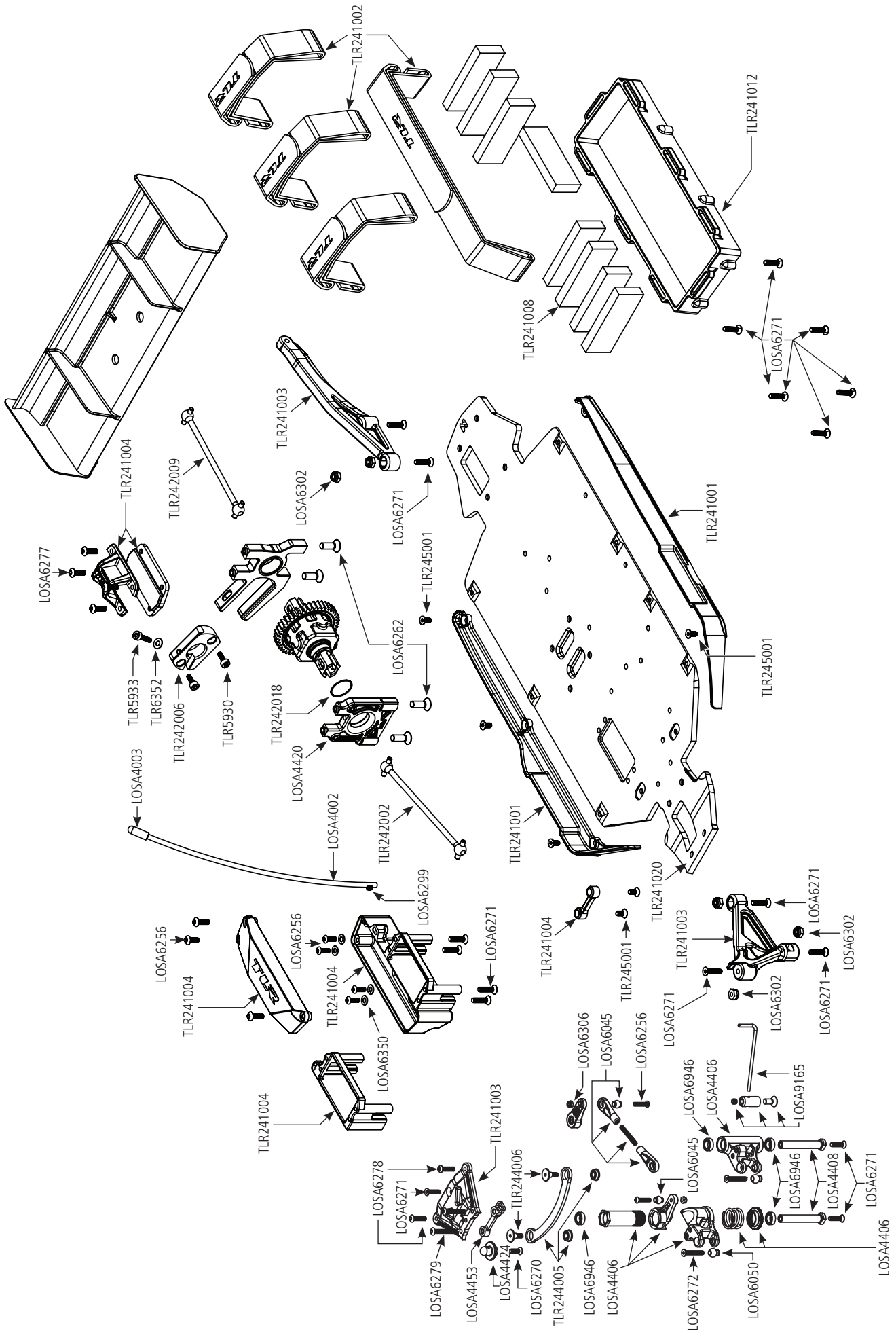

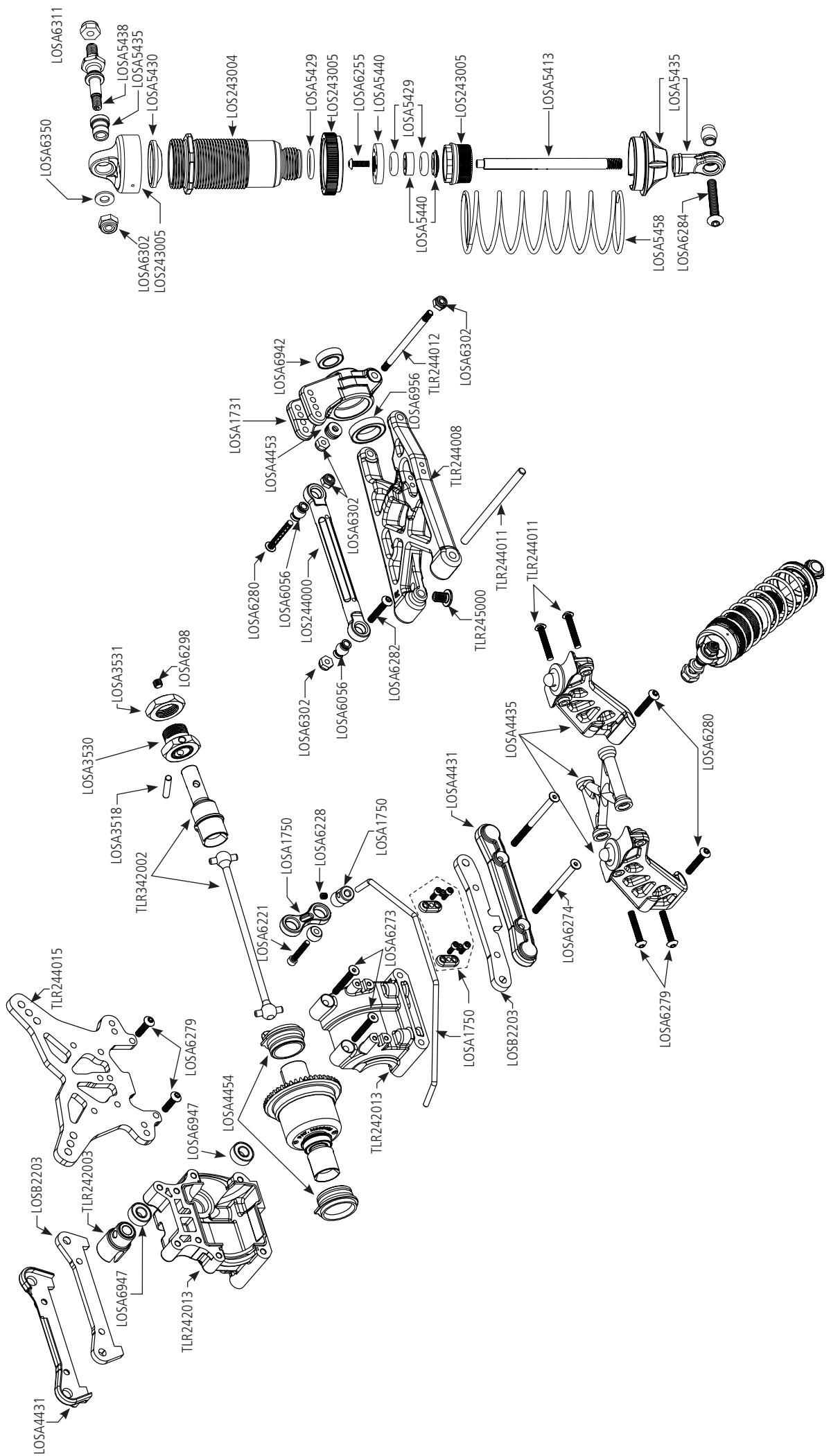

FRONT DIFFERENTIAL
VORDERDIFFERENTIAL
DIFFÉRENTIEL AVANT
DIFFERENZIALE ANTERIORE

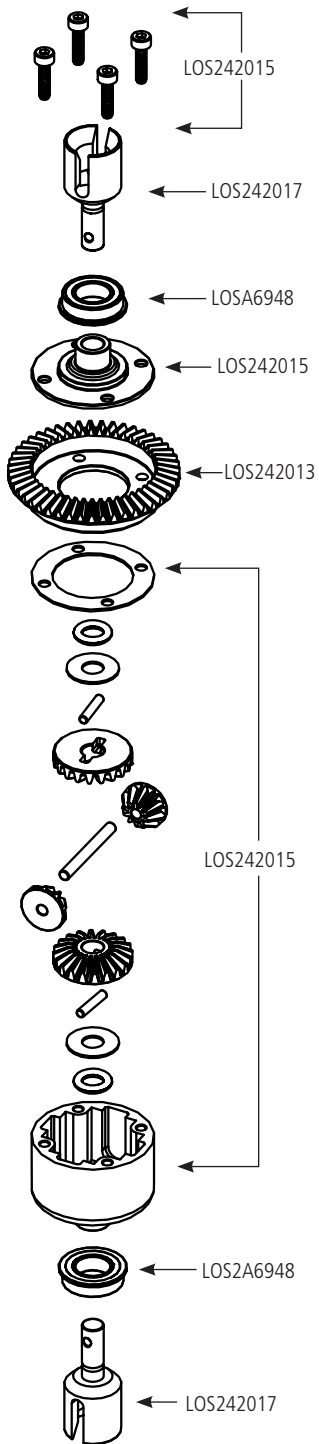

CENTER DIFFERENTIAL
MITTELDIFFERENTIAL
DIFFÉRENTIEL CENTRAL
DIFFERENZIALE CENTRALE

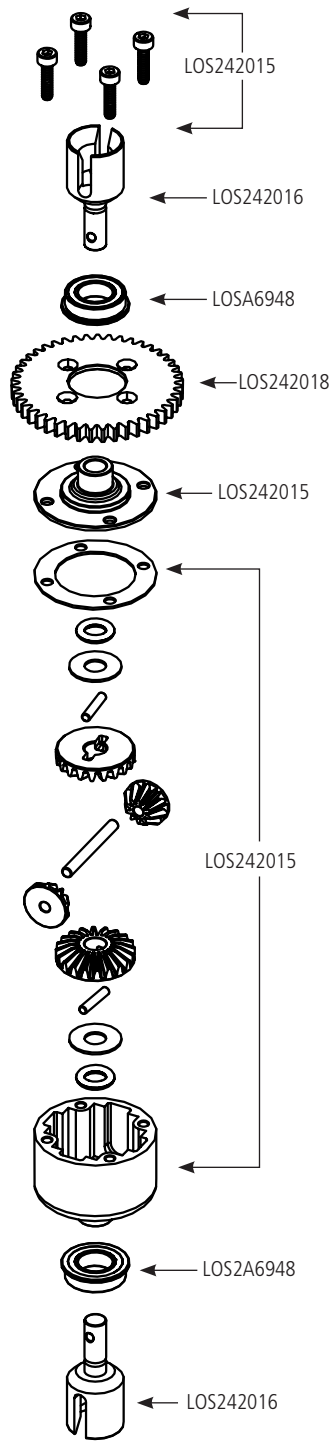

REAR DIFFERENTIAL
HECKDIFFERENTIAL
DIFFÉRENTIEL ARRIERE
DIFFERENZIALE POSTERIORE

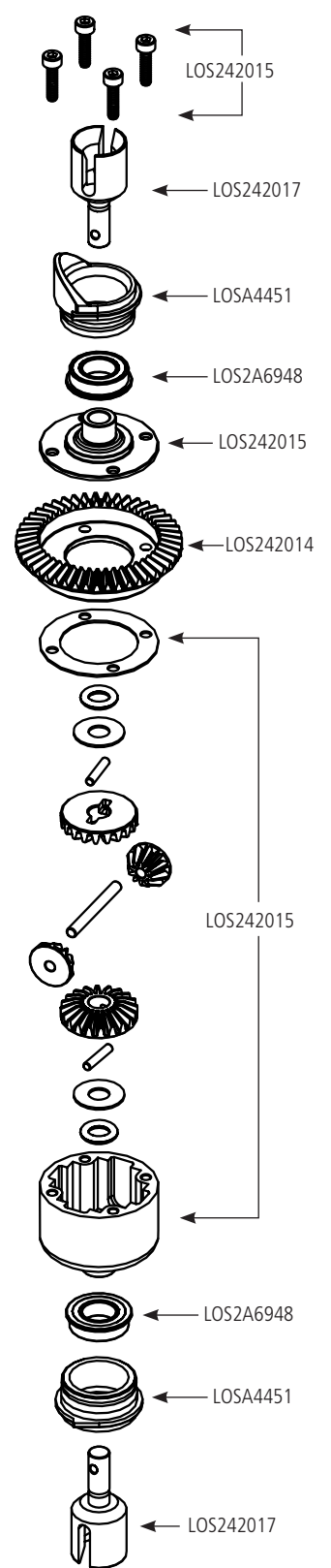



WWW.LOSI.COM

53339

Created 02/2017 LOS04014

©2017 Horizon Hobby LLC.

Losi, 8IGHT-E, DSMR, Dynamite, Fuze, Passport, Speedpack, EC5, SpeedTreads and the Horizon Hobby logo are trademarks or registered trademarks of Horizon Hobby, LLC. The Spektrum trademark is used with permission of Bachmann Industries, Inc. All other trademarks, service marks and logos are property of their respective owners. Patents pending.

REPLACEMENT PARTS | ERSATZTEILE | PIÈCES DE RECHANGE | PEZZI DI RICAMBIO

Part #	English	Deutsch	Français	Italiano
DYN1453	6V 1600mAh NiMH RX Pack, 3+2 Hum	6V 1600mAh NiMH RX Pack, 3+2 Hum	6V 1600mAh NiMH RX Pack, 3+2 Hum	6V 1600mAh NiMH RX Pack, 3+2 Hum
DYN4955	130A WP Dynamite ESC	Fuze 130A bürstenloser, wasserdichte Geschwindigkeitsregler	Contrôleur étanche Brushless Fuze130A	ESC Fuze waterproof brushless 130 A
DYNS1805	NYA Fuze 1/8 BL Motor: 2500Kv	NYA Fuze bürstenloser Motor im Maßstab 1:8: 2500 kv	Moteur BL NYA Fuze 1/8, 2500Kv	Motore NYA Fuze brushless 1/8: 2500 Kv
LOS240009	NYA Body, CF, Painted: 8IGHT-E RTR	NYA Karosserie, CF, lackiert: 8IGHT-E RTR	8IGHT-E RTR - Carrosserie NYA Cab forward peinte	Carrozzeria NYA, cab forward, verniciata: 8IGHT-E RTR
LOS242013	Fr 47T Gear, 12 TPin: 8&8T RTR	47T Frontgetriebe, 12T-Stift: 8 und 8T RTR	8 & 8T RTR - Différentiel avant 47T et pignon 12T	Corona anteriore 47 denti, pignone 12 denti: 8 e 8T RTR
LOS242014	Rr 47T Gear, 12T Pin: 8 & 8TRTR	47T Heckgetriebe, 12T-Stift: 8 und 8TRTR	8 & 8T RTR - Différentiel arrière 47T et pignon 12T	Corona posteriore 47 denti, pignone 12 denti: 8 e 8T RTR
LOS242015	Diff Case & Hdwr: 8 & 8T RTR	Ausgleichsgehäuse und Hardware: 8 und 8T RTR	8 & 8T RTR - Corps de différentiel	Scatola differenziale e accessori: 8 e 8T RTR
LOS242016	Center Outdrives (2): 8/8T RTR	Mittenabtriebe (2) 8/8T RTR	8/8T RTR - Noix de cardans centraux (2)	Trascinatori centrali (2): 8/8T RTR
LOS242017	Fr/Rr Outdrives (2): 8/8T RTR	Front-/Heckabtriebe (2) 8/8T RTR	8/8T RTR - Noix de cardans avant/ arrière (2)	Trascinatori ant./post. (2): 8/8T RTR
LOS243002	15mm Shock Body St, Fr (2): 8 RTR	15 mm Stoßdämpfergehäuse, Front (2): 8 RTR	8IGHT RTR - Corps d'amortisseurs avant 15mm (2)	Set corpo ammortizzatore 15 mm, anteriore (2): 8 RTR
LOS243004	8T Fr, 8 Rr Shk Body:8 & 8T RTR	8T Front-, 8 Heck-Stoßdämpfergehäuse:8 & 8T RTR	8 & 8T RTR - Corps d'amortisseur avant 8T et arrière 8 (2)	Corpo ammortizzatore anteriore 8T, posteriore 8: 8 e 8T RTR
LOS243005	Shock Caps (2): 8, 8T RTR	Stoßdämpferkappen (2): 8, 8T RTR	8, 8T RTR - Bouchons d'amortisseurs (2)	Cappucci ammortizzatore (2): 8, 8T RTR
LOS244000	Link Set: 8IGHT RTR	Gestängesatz: 8IGHT RTR	8IGHT RTR - Biellettes	Set collegamenti: 8IGHT RTR
LOSA1701	Front Suspension Arm Bushings: 8B, 8T	Buchsen Arm vordere Aufhängung: 8B, 8T	8B, 8T - Bagues de triangle av	Boccole braccio sospensione anteriore: 8B, 8T
LOSA1731	R Hub Carriers: 8B 2.0	R Radträger: 8B 2.0	8B 2.0 - Porte moyeu arrière	Portamozzi posteriori: 8B 2.0
LOSA1750	Sway Bar Set: 8B, 8T	Stabilisatorsatz: 8B, 8T	8B, 8T - Jeu de barre anti-roulis	Set barra antitorsione: 8B, 8T
LOSA3518	Drive Pin Set: 8B, 8T	Mitnehmerstiftsatz: 8B, 8T	8B, 8T - Goupilles	Set perno guida: 8B, 8T
LOSA3522	F/R CV Driveshaft Axles (2): 8B, 8T	Front/Heck CV-Antriebswellenachsen (2): 8B, 8T	8B, 8T - Axes de cardans av/arr CV (2)	Assi trasmissione CV ant./post. (2): 8B, 8T
LOSA3523	F/R CV Driveshaft Coupling Set: 8B, 8T	Front/Heck CV-Antriebswellenkupplungssatz: 8B, 8T	8B, 8T - Coupleurs de cardans av/arr CV	Set accoppiatore trasmissione CV ant./post.: 8B, 8T
LOSA3530	Wheel Hexes (Pr) Hard Ano: 8B, 8T	Radsechskante (Pr) Hardware Ano: 8B, 8T	8B, 8T - Hexagone de Jantes (Pr) anodisé dur	Esagoni ruote (Pr) anodizzati: 8B, 8T
LOSA3531	Wheel Nuts & Pins (4ea): 8B, 8T	Radmuttern und Stifte (je 4 Stk): 8B, 8T	8B, 8T - Ecrous de jantes & goupilles (4ea)	Dadi e perni ruote (4ea): 8B, 8T
LOSA3535	F/R CV Drive Shafts (2): 8B 2.0	Front/Heck CV-Antriebswellen (2): 8B 2.0	8B 2.0 - Arbres av./arr. CV (2)	Alberi trasmissione CV ant./post. (2): 8B 2.0
LOSA3577	1.0 Module Pitch Pinion, 17T: 8E, SCTE	1.0 Modul Zahnritzel, 17T: 8E, SCTE	8E, SCTE - Pignon module 1.0, 17T	Pignone a passo modulare 1.0, 17 denti: 8E, SCTE
LOSA4002	Antenna Kit	Antennensatz	Kit antenne	Kit antenna
LOSA4003	Antenna Caps	Antennenkappen	Embouts d'antenne	Cappucci antenna
LOSA4406	Steering Bell Crank Plstc & Servo Svr 2.0	Steuer-Umlenkhebel Kunststoff und Servo Svr. 2.0	Palonnier de direction, plastiques & sauve servo: 2.0	Squadretta sterzo plastica e salvaservo 2.0
LOSA4408	Steering Post Set: 8B, 8T	Lenksäulensatz: 8B, 8T	8B, 8T - Pivot de direction	Set comandi sterzo: 8B, 8T
LOSA4420	Center Diff Mnt & Brace Set: 8B 2.0	Mitteldifferentials-Halterung und Stützsatz: 8B 2.0	8B 2.0 - Support de diff cent. & entretoises	Set supporto e montante differenziale centrale: 8B 2.0
LOSA4424	Body Posts & Tank Mounts: 8B, 8T	Karosserieträger und Motorhalterungen: 8B, 8T	8B, 8T - Plots de carrosseries & support de réservoir	Supporti carrozzeria e serbatoio: 8B, 8T
LOSA4431	Hinge Pin Brace Cover Set: 8B, 8T	Scharnierbolzen Stützabdeckungssatz: 8B, 8T	8B, 8T - Support d'axes	Set protezioni piastrine: 8B, 8T
LOSA4435	Wing Mount Set: 8B, 8T	Flügelhalterungssatz: 8B, 8T	8B, 8T - Support d' aileron	Set supporto alettone: 8B, 8T
LOSA4453	Chassis Spacer/Cap Set: 8B 2.0	Karosserie Distanzstück/Kappen-Satz: 8B 2.0	8B 2.0 - Châssis entretoise/bouchon	Set distanziali/cappucci telaio: 8B 2.0
LOSA4454	R Gearbox Bearing Inserts, Alum	Heckgetriebe Lagereinsätze, Aluminium	Bague de roulement de diff arr., alu	Inserti cuscinetti posteriori scatola del cambio, alluminio
LOSA5411	15mm Shock Shaft 4 x 50mm, TiN (1): 8B, 8T	15 mm Stoßdämpferwelle 4 x 50 mm, TiN (1): 8B, 8T	8B, 8T - Tige d'amortisseur 15mm 4 x 50mm, Tri-nitride. (1)	Albero ammortizzatore 15 mm 4 x 50 mm, TiN (1): 8B, 8T
LOSA5413	15mm Shock Shaft 4 x 57mm TiN (1): 8B, 8T	15 mm Stoßdämpferwelle 4 x 57 mm, TiN (1): 8B, 8T	8B, 8T - Tige d'amortisseur 15mm 4 x 57mm, Tri-nitride. (1)	Albero ammortizzatore 15 mm 4 x 57 mm, TiN (1): 8B, 8T

REPLACEMENT PARTS | ERSATZTEILE | PIÈCES DE RECHANGE | PEZZI DI RICAMBIO

Part #	English	Deutsch	Français	Italiano
LOSA5429	Shock O-ring Set: 8B 8T	Stoßdämpfer O-Ring-Satz: 8B 8T	8B 8T - Joints toriques amortisseurs	Set o-ring ammortizzatori: 8B, 8T
LOSA5430	15mm Shock Bladders: 8B, 8T	15 mm Stoßdämpfersäcke: 8B, 8T	8B, 8T - Coupelles de volume constant d'amortisseur 15mm	Membrane ammortizzatore 15 mm: 8B, 8T
LOSA5435	15mm Shock Ends,Cups,Bushing: 8B 2.0	15 mm Stoßdämpfenden, Dichtung, Buchsen: 8B 2.0	8B 2.0 - Rotules, coupelles, bagues d'amortisseurs 15mm	Boccole, coppe, terminali ammortizzatore 15 mm: 8B 2.0
LOSA5440	15mm Shock Piston/Guide Set: 8B, 8T	15 mm Stoßdämpferkolben/ Führungssatz: 8B, 8T	8B, 8T - Piston/Guide d'amortisseurs 15mm	Set guida/pistone ammortizzatori 15 mm: 8B, 8T
LOSA5451	15mm Springs 2.3" x 4.4 Rate, Silver	15 mm Federn 2,3" x 4,4 Verhältnis, Silber	15mm Ressorts 2.3 x Dureté 4.4, argentés	Molle 15 mm, rigidezza 2,3" x 4,4, argento
LOSA5458	15mm Springs 3.1" x 3.1 Rate, Green	15 mm Federn 3,1" x 3,1 Verhältnis, Grün	15mm Ressorts 3.1' x Dureté 3.1 verts	Molle 15 mm, rigidezza 3,1" x 3,1, verde
LOSA6045	HD Steering Link Set: 8B 2.0	HD-Lenkgestängesatz: 8B 2.0	8B 2.0 - Tringlerie de dir. renf.	Set collegamenti sterzo HD: 8B 2.0
LOSA6048	Suspns Balls 8.8mm Flanged: 8B,8T	Federkugeln, 8,8 mm geflanscht: 8B, 8T	8B, 8T - Billes de susp. 8,8mm flasqué	Sfere sospensioni 8,8 mm, flangiate: 8B, 8T
LOSA6050	Steering Ball Set 6.8mm: 8B,8T	Kugelumlaufsatz 6,8 mm: 8B, 8T	8B, 8T - Billes de direction 6.8mm	Set sfere sterzo 6,8 mm: 8B, 8T
LOSA6056	Suspension Balls 6.8mm: 8B 2.0	Federkugeln 6,8 mm: 8B 2.0	8B 2.0 - Billes de susp. 6.8mm	Sfere sospensioni 6,8 mm: 8B 2.0
LOSA6221	4-40 x 5/8" Cap Screws	4-40 x 5/8" Kopfschrauben	Vis CHC 4-40 x 5/8"	Viti a testa cilindrica con esagono incassato 4-40 x 5/8"
LOSA6227	Hardened Setscrews, 4-40	Gehärtete Feststellschrauben, 4-40	Vis durcies, 4-40	Grani induriti, 4-40
LOSA6240	5-40 x 1/2" Caphead Screw (8)	5-40 x 1/2" Kopfschrauben (8)	Vis CHC 5-40 x 1/2" (8)	Vite a testa cilindrica con esagono incassato 5-40 x 1/2" (8)
LOSA6241	5-40 x 5/8" Caphead Screw (8)	5-40 x 5/8" Kopfschrauben (8)	Vis CHC 5-40 x 5/8" (8)	Vite a testa cilindrica con esagono incassato 5-40 x 5/8" (8)
LOSA6251	5-40 x 3/16" Set Screw (10)	5-40 x 3/16" Feststellschrauben (10)	Vis 5-40 x 3/16" (10)	Grano 5-40 x 3/16" (10)
LOSA6255	2.56 x 1/4" Button Head Screw (10)	2,56 x 1/4" Halbrundschrauben (10)	Vis à tête bombée 2,56 x 1/4" (10)	Vite a testa tonda 2,56 x 1/4" (10)
LOSA6256	4-40 x 1/2" Button Head Cap Screw (6)	4-40 x 1/2" Halbrundschrauben (6)	Vis à tête bombée 4-40 x 1/2" (6)	Vite a testa tonda 4-40 x 1/2" (6)
LOSA6262	8-32 x 1/2" FH Screws (10)	8-32 x 1/2" Flachkopfschrauben (10)	Vis FH 8-32 x 1/2" (10)	Viti a testa piatta 8-32 x 1/2" (10)
LOSA6263	8-32 x 3/4" BH Screws (8)	8-32 x 3/4" Halbrundschrauben (8)	Vis BH 8-32 x 3/4" (8)	Viti a testa tonda 8-32 x 3/4" (8)
LOSA6266	8-32 x 5/8" BH Screws	8-32 x 5/8" Halbrundschrauben	Vis BH 8-32 x 5/8"	Viti a testa tonda 8-32 x 5/8"
LOSA6270	5-40 x 3/8" Flat Head Screws (10)	5-40 x 3/8" Flachkopfschrauben (10)	Vis à tête fraisée 5-40 x 3/8" (10)	Viti a testa piatta 5-40 x 3/8" (10)
LOSA6271	5-40 x 1/2" FH Screws (10)	5-40 x 1/2" Flachkopfschrauben (10)	Vis FH 5-40 x 1/2" (10)	Viti a testa piatta 5-40 x 1/2" (10)
LOSA6272	5-40 x 3/4" FH Screws (10)	5-40 x 3/4" Flachkopfschrauben (10)	Vis FH 5-40 x 3/4" (10)	Viti a testa piatta 5-40 x 3/4" (10)
LOSA6273	5-40 x 7/8" FH Screws (4)	5-40 x 7/8" Flachkopfschrauben (4)	Vis FH 5-40 x 7/8" (4)	Viti a testa piatta 5-40 x 7/8" (4)
LOSA6274	5-40 x 1 7/8" FH Screws (2)	5-40 x 1 7/8" Flachkopfschrauben (2)	Vis FH 5-40 x 1 7/8" (2)	Viti a testa piatta 5-40 x 1 7/8" (2)
LOSA6278	5-40 x 1/2" BH Screws (8)	5-40 x 1/2" Halbrundschrauben (8)	Vis BH 5-40 x 1/2" (8)	Viti a testa tonda 5-40 x 1/2" (8)
LOSA6279	5-40 x 3/4" BH Screws (8)	5-40 x 3/4" Halbrundschrauben (8)	Vis BH 5-40 x 3/4" (8)	Viti a testa tonda 5-40 x 3/4" (8)
LOSA6280	5-40 x 1" BH Screws (4)	5-40 x 1" Halbrundschrauben (4)	Vis BH 5-40 x 1" (4)	Viti a testa tonda 5-40 x 1" (4)
LOSA6281	5-40 x 20mm Button Head Screws (10)	5-40 x 20 mm Halbrundschrauben (10)	Vis à tête bombée 5-40 x 20mm (10)	Viti a testa tonda 5-40 x 20 mm (10)
LOSA6282	5-40 x 7/8" BH Screws	5-40 x 7/8" Halbrundschrauben	Vis BH 5-40 x 7/8"	Viti a testa tonda 5-40 x 7/8"
LOSA6284	5-40 x 20mm BHS,Left Hand Thread, 8B	5-40 x 20 mm Halbrundschrauben, Linksgewinde, 8B	8B - Vis CHC pas inverse 5-40 x 20mm	Viti a testa tonda 5-40 x 20 mm, filettatura sinistrorsa, 8B
LOSA6286	5-40 x 5/8 BH Screws (8)	5-40 x 5/8 Halbrundschrauben (8)	Vis BH 5-40 x 5/8 (8)	Viti a testa tonda 5-40 x 5/8 (8)
LOSA6296	8-32 x 1/8 Flat Point Setscrew-8	8-32 x 1/8 Flachkopfschrauben -8	8 - Vis pointeau bout plat 8-32 x 1/8	Grano con punta piana 8-32 x 1/8, 8
LOSA6297	5-40 x 1/8 Flat Point Setscrew-8	5-40 x 1/8 Flachkopfschrauben -8	8 - Vis pointeau bout plat 5-40 x 1/8	Grano con punta piana 5-40 x 1/8, 8
LOSA6302	5-40 Locking Nuts, Steel	5-40 Kontermuttern, Stahl	Écrou acier 5-40	Dadi autobloccanti 5-40, acciaio
LOSA6306	4-40 Aluminum Mini-Nuts (10)	4-40 Aluminium Mini-Muttern (10)	Mini écrou alu 4-40 (10)	Dadi mini, alluminio 4-40 (10)
LOSA6311	8-32 Steel Lock Nuts (10)	8-32 Stahl Kontermuttern (10)	Écrou acier 8-32 (10)	Dadi autobloccanti 8-32, acciaio (10)
LOSA6350	#4 and 1/8" Hardened Washers	Nr. 4 und 1/8" gehärtete Unterlegscheiben	Rondelles durcies #4 et 1/8"	Rondelle indurite n. 4 e 1/8"
LOSA6945	8 x 14 x 4 Rubber Sealed BB (4)	8 x 14 x 4 mit Gummi abgedichtete Kugellager (4)	Roulements étanches caoutchouc 8 x 14 x 4 (4)	Cuscinetto a sfera sigillato in gomma 8 x 14 x 4 (4)
LOSA6946	6 x 10 x 3 Rubber Sealed BB (4)	6 x 10 x 3 mit Gummi abgedichtete Kugellager (4)	Roulements étanches caoutchouc 6 x 10 x 3 (4)	Cuscinetto a sfera sigillato in gomma 6 x 10 x 3 (4)
LOSA6947	5 x 11 x 4 Rubber Sealed BB (4)	5 x 11 x 4 mit Gummi abgedichtete Kugellager (4)	Roulements étanches caoutchouc 5 x 11 x 4 (4)	Cuscinetto a sfera sigillato in gomma 5 x 11 x 4 (4)
LOSA6953	1/2 x 3/4 Rubber Sealed BB	1/2 x 3/4 mit Gummi abgedichtete Kugellager	Roulements étanches caoutchouc 1/2 x 3/4	Cuscinetto a sfera sigillato in gomma 1/2 x 3/4

REPLACEMENT PARTS | ERSATZTEILE | PIÈCES DE RECHANGE | PEZZI DI RICAMBIO

Part #	English	Deutsch	Français	Italiano
LOSA8131	8IGHT Wing, White: 8B, 8T	8IGHT Flügel, weiß: 8B, 8T	8B, 8T - Aileron 8IGHT, blanc	Alettone 8IGHT, bianco: 8B, 8T
LOSA9165	Tuned Pipe Mount & Hardware: 8B, 8T	Resorrohrhalterung und Hardware: 8B, 8T	8B, 8T - Support résonateur & visserie	Supporto tubo di scappamento e accessori: 8B, 8T
LOSA99041	Metal Sx Arm Insert, 23 Spline, JR (2)	Metall Sx Armeinsatz, 23 Spline, JR (2)	Insert 23s JR pour bras de servo métal (2)	Inserto squadretta servo, metallo, 23 scanalature, JR (2)
LOSB2203	Hinge Pin Brace Set: 8 RTR	Scharnierbolzen Stützsatz: 8 RTR	8 RTR - Jeu de support d'axe	Set piastrine: 8 RTR
SPMS605	9KG Servo, WP, Metal, 23T	9KG Servo, wasserdicht, 23T	Servo étanche 9kg, 23T	Servo 9kg, waterproof, 23T
SPMSR310	SR310 DSMR 3-Channel Receiver	SR310 3-Kanal DSMR Oberflächenempfänger	Récepteur SR310 3 voies DSMR	Ricevente di superficie SR310 DSMR 3 canali
TLR241001	Side Guards: 8E 3.0	Seitenschutz: 8E 3.0	8E 3.0 - Protections latérales	Protezioni laterali: 8E 3.0
TLR241003	Chassis Braces, Top Plate: 8E 3.0	Karosseriestreben, obere Platte: 8E 3.0	8E 3.0 - Renforts de châssis, platine supérieure	Montanti e coperchio superiore telaio: 8E 3.0
TLR241004	Servo Mount, Top Brace: 8E 3.0	Servohalterung, obere Strebe: 8E 3.0	8E 3.0 - Support de servo, renfort supérieur	Supporto servo, montante superiore: 8E 3.0
TLR241005	Front Bumper: 8E 3.0	Frontstoßstange: 8E 3.0	8E 3.0 - Pare choc avant	Paraurti anteriore: 8E 3.0
TLR241008	Battery Foam: 8E 3.0	Akku Schaumstoff: 8E 3.0	8E 3.0 - Mousse de batterie	Distanziale in espanso per batteria: 8E 3.0
TLR241012	Battery Tray: 8TE 3.0	Akkuhalterung: 8TE 3.0	8IGHT-T E 3.0 - Support batterie	Portabatteria: 8TE 3.0
TLR242002	Ctr Dogbone: 8B 3.0 (Rr), 8E 3.0 (FR)	Mittlerer Dogbone: 8B 3.0 (Heck), 8E 3.0 (Front)	8B 3.0 (Ar.), 8E 3.0 (av) - Cardan central	Cardano centrale: 8B 3.0 (post.), 8E 3.0 (ant.)
TLR242003	Coupler Outdrive: 8B 3.0	Kupplungsabtriebe: 8B 3.0	8B 3.0 - Noix d'accouplement de cardan	Accoppiatore trascinatore: 8B 3.0
TLR242009	Rear Center Dog Bone: 8E 3.0	Hinterer mittlerer Dogbone: 8E 3.0	8E 3.0 - Cardan central arrière	Cardano centrale posteriore: 8E 3.0
TLR242013	Front & Rear Gear Box Set: All 8IGHT	Front- und Heckgetriebekastensatz: Alle 8IGHT	8IGHT - Set de cellules av et arr	Set scatola cambio ant. e post.: tutti i modelli 8IGHT
TLR243000	Shock Stand-off Set (2): 8B 3.0	Stoßdämpferabstandssatz (2): 8B 3.0	8B 3.0 - Entretoises d'amortisseurs (2)	Set distanziali ammortizzatori (2): 8B 3.0
TLR244000	Front Susp Arm Set: 8B 3.0	Vorderer Aufhängungsarmsatz: 8B 3.0	8B 3.0 - Jeu de bras de suspension avant	Set braccio sospensione ant.: 8B 3.0
TLR244001	Front Susp Arm Bush (4): 8B 3.0	Vorderer Aufhängungsarmbuchse (4): 8B 3.0	8B 3.0 - Jeu de paliers de bras de suspension avant (4)	Boccola braccio sospensione ant. (4): 8B 3.0
TLR244002	Front Shock Tower: 8IGHT Buggy 3.0	Vordere Stoßdämpferbrücke: 8IGHT Buggy 3.0	8B 3.0 - Support d'amortisseurs avant	Torre ammortizzatore ant.: 8IGHT Buggy 3.0
TLR244003	Front Spindle Set: 8B 3.0	Hauptspindelsatz: 8B 3.0	8B 3.0 - Jeu de fusées avant	Set fusello anteriore: 8B 3.0
TLR244004	FR Spndl Carrier, 15 Dgr: 8B 3.0	Hauptspindelträger, 15 Dgr: 8B 3.0	8B 3.0 - Etrier porte fusée avant, 15°	Portafusello anteriore, 15 gradi: 8B 3.0
TLR244005	Steer Rack St, BB, Shrt/Lg: 3.0	Lenkgestängesatz, Kugellager, kurz/lang: 3.0	8B 3.0 - Renvois de direction, courts/longs avec roulements	Set cremagliera sterzo, cuscinetti a sfera, corta/lunga: 3.0
TLR244006	Ackerman Shoulder Screw (2): 8IGHT Buggy 3.0	Ackerman-Schulterschraube (2): 8IGHT Buggy 3.0	8B 3.0 - Vis épaulée de fixation de barre d'Ackerman (2)	Vite a perno per barra Ackerman (2): 8IGHT Buggy 3.0
TLR244007	Hinge Pins, 4 x 21mm, TiCn (2): 8B 3.0	Scharnierbolzen, 4 x 21 mm, TiCn (2): 8B 3.0	8B 3.0 - Axes en titane 4 x 21mm (2)	Perni, 4 x 21 mm, TiCn (2): 8B 3.0
TLR244008	Rr Susp Arm St: 8B 3.0	Hinterer Aufhängungsarmsatz: 8B 3.0	8B 3.0 - Jeu de bras de suspension arrière	Set braccio sospensione posteriore: 8B 3.0
TLR244011	Hinge Pin, 4 x 66mm, TiCn (2): 8B 3.0	Scharnierbolzen, 4 x 66 mm, TiCn (2): 8B 3.0	8B 3.0 - Axes de suspension en Titane 4 x 66mm (2)	Perno, 4 x 66 mm, TiCn (2): 8B 3.0
TLR244012	Otr Hng Pins, 3,5, TiCn(2): 8B 3.0	Äußere Scharnierbolzen, 3,5, TiCn (2): 8B 3.0	8B 3.0 - Axes de suspension extérieurs TiCn, 3,5mm (2)	Perni esterni, 3,5, TiCn (2): 8B 3.0
TLR244015	Rear Shock Tower: 8E 3.0	Hinterer Stoßdämpferbrücke: 8E 3.0	8E 3.0 - Support d'amortisseurs arrière	Torre ammortizzatore posteriore: 8E 3.0
TLR245000	Droop Screw (4): 8B 3.0	Droop-Schrauben (4): 8B 3.0	8B 3.0 - Vis de butée de suspension (4)	Vite del droop (4): 8B 3.0
TLR245001	5-40 x 1/4" FH Screws (10)	5-40 x 1/4" Flachkopfschrauben (10)	Vis FHC 5-40 x 1/4" (10)	Viti a testa piatta 5-40 x 1/4" (10)
TLR342002	Rear Dogbone & Axle Set: 8B 3.0	Hinterer Dogbone und Achsensatz: 8B 3.0	8B 3.0 - Cardans et axes arrière (2)	Set cardano e asse posteriore: 8B 3.0
TLR44001	1/8 BX Dish Whl, Wht (4): 8B 3.0	1/8 BX Tellerscheibe, weiß (4): 8B 3.0	8B 3.0 - Jantes pleines Buggy, blanches (4)	Cerchione ruota BX 1/8, bianco (4): 8B 3.0
TLR5930	Cap Head Screws, M3 x 8mm (10)	Kopfschrauben, M3 x 8 mm (10)	Vis BTR M3 x 8mm (10)	Viti a testa cilindrica con esagono incassato, M3 x 8 mm (10)
TLR5933	Cap Head Screws, M3 x 12mm (10)	Kopfschrauben, M3 x 12 mm (10)	Vis BTR M3 x 12mm (10)	Viti a testa cilindrica con esagono incassato, M3 x 12 mm (10)
TLR6019	Ballstud/Hub Spacer St, Alum: 22	Kugelbolzen/Nabendistanzstücksatz, Aluminium: 22	22 - Rotules à visser et entretoises alu	Set distanziali per perno uniball/mozzo, alluminio: 22
TLR6352	Washers, M3 (10)	Unterlegscheiben, M3 (10)	Rondelles M3 (10)	Rondelle, M3 (10)
TLR8202	Body Clips, Black (12): 22	Karosserieklemmen, schwarz (12): 22	22 - Clips de carrosserie noirs (12)	Clip carrozzeria, nero (12): 22

RECOMMENDED PARTS | EMPFOHLENE TEILE | PIÈCES RECOMMANDÉES | PEZZI CONSIGLIATI

Part #	English	Deutsch	Français	Italiano
LOSA99172	Camber Gauge	Sturzmessgerät	Rapporteur de carrossage	Strumento regolazione campanatura
LOSA99173	Ride Height Gauge	Fahrhöhe-Messgerät	Rapporteur de garde au sol	Misuratore altezza da terra
LOSA99174	Car Stand: 8IGHT/T	Fahrzeugständer: 8IGHT/T	8IGHT/T - Banc de stand	Supporto automodello: 8IGHT/T
LOSA99176	Precision Tire Balancer w/Clay	Präzisions-Radausgleichsregler mit Lehm	Equilibreur de pneus avec de la pate	Bilanciatore gomme con plastilina modellabile
LOSB4604	17mmWhlWrnchAnodAlum: LST2,MUG,8B,8T	17 mm Radschraubenschlüssel Anod Aluminium: LST2, MUG, 8B, 8T	LST2, MUG, 8B, 8T - Clé à manche 17mm Anodisé Alum	Chiave ruote 17 mm, alluminio anodizzato: LST2, MUG, 8B, 8T
TLR77000	High-Pressure Blk Grease, 8cc	Loses Hochdruckfett, 8 cc	Graisse noire haute pression, 8cc	Grasso sfuso alta pressione, 8 cc
TLR77001	Great Grease, 8cc	Great Grease, 8 cc	Graisse adhésive, 8cc	Great Grease, 8 cc
TLR77002	Shock O-ring Grease, 8cc	Stoßdämpfer O-Ring Fett, 8 cc	Graisse pour joint torique d'amortisseurs, 8cc	Grasso o-ring ammortizzatori, 8 cc
TLR99014	TLR Foam Pit Mat	TLR Schaumstoffmatte	Tapis de stand en mousse TLR	Tappetino spugna TLR
TLR99101	Shock Shaft Pliers	Stoßdämpferwelle Zange	Pince pour tige d'amortisseur	Pinze albero ammortizzatore
TLR99102	Turnbuckle Wrench, 22, 8B, 8T	Spannschloss Schraubenschlüssel, 22, 8B, 8T	22, 8B, 8T - Clé à biellettes	Chiave tiranti filettati, 22, 8B, 8T

OPTIONAL PARTS | OPTIONALE BAUTEILE | PIÈCES OPTIONNELLES | PEZZI OPZIONALI

Part #	English	Deutsch	Français	Italiano
DYN8264	SpeedTreads Robber 1/8 Buggy Tires, Mounted (2)	SpeedTreads Robber 1/8 Buggy Räder, befestigt (2)	Pneus Speedtreads Robber Buggy 1/8 montés sur jantes (2)	Pneumatici buggy SpeedTreads Robber 1/8, montati (2)
DYN8269	SpeedTreads RoadRunner 1/8 Buggy Tires, Mounted (2)	SpeedTreads RoadRunner 1/8 Buggy Räder, befestigt (2)	Speed Treads - Pneus Buggy 1/8 RoadRunner montés sur jantes (2)	Pneumatici buggy SpeedTreads RoadRunner 1/8, montati (2)
DYN8267	SpeedTreads Double Barrel 1/8 Buggy Tires, Mounted (2)	SpeedTreads Double Barrel 1/8 Buggy Räder, befestigt (2)	Speed Treads - Pneus Buggy 1/8 Double Barrel montés sur jantes (2)	Pneumatici buggy SpeedTreads Double Barrel 1/8, montati (2)
DYN8268	SpeedTreads Trigger 1/8 Buggy Tires, Mounted (2)	SpeedTreads Trigger 1/8 Buggy Räder, befestigt (2)	Speed Treads - Pneus Buggy 1/8 Trigger montés sur jantes (2)	Pneumatici buggy SpeedTreads Trigger 1/8, montati (2)
DYNW0001	SpeedTreads II Fullwick 1/8 Buggy Tires, Mounted (2)	SpeedTreads II Fullwick 1/8 Buggy Räder, befestigt (2)	Pneus Speedtreads II Fullwick pour Buggy 1/8 montés (2)	Pneumatici buggy SpeedTreads II Fullwick 1/8, montati (2)
DYNW0002	SpeedTreads II Gription, 1/8 Buggy Tires, Mounted (2)	SpeedTreads II Gription, 1/8 Buggy Räder, befestigt (2)	Pneus Speedtreads II Gription pour Buggy 1/8 montés (2)	Pneumatici buggy SpeedTreads II Gription, 1/8, montati (2)
DYNW0003	SpeedTreads II Dirtsmith, 1/8 Buggy Tires, Mounted (2)	SpeedTreads II Dirtsmith, 1/8 Buggy Räder, befestigt (2)	Pneus Speedtreads II Dirtsmith pour Buggy 1/8 montés (2)	Pneumatici buggy SpeedTreads II Dirtsmith, 1/8, montati (2)
DYNW0004	SpeedTreads II Dirtrage, 1/8 Buggy Tires, Mounted (2)	SpeedTreads II Dirtrage, 1/8 Buggy Räder, befestigt (2)	Pneus Speedtreads II Dirtrage pour Buggy 1/8 montés (2)	Pneumatici buggy SpeedTreads II Dirtrage, 1/8, montati (2)
LOSA1754	Adj Fr Hinge Pin Brace/Inserts: 8B, 8T	Vordere Einpass-Scharnierbolzenstrebe/Einsätze: 8B, 8T	8B, 8T - Support d'axes avant réglable avec mousses	Piastrine anteriori regolabili con inserti: 8B, 8T
LOSA3532	Wheel Hexes (4) + 2mm Wider: 8B, 8T*	Radsechskante (4) + 2 mm breiter: 8B, 8T*	8B, 8T* - Hexagone de jantes (4) + 2mm	Esagoni ruote (4) larghi + 2 mm: 8B, 8T*
LOSA3571	1.0 Module Pitch Pinion, 11T: 8E, SCTE	1.0 Modul Zahnritzel, 11T: 8E, SCTE	8E, SCTE - Pignon module 1.0, 11T	Pignone a passo modulare 1.0, 11 denti: 8E, SCTE
LOSA3572	1.0 Module Pitch Pinion, 12T: 8E, SCTE	1.0 Modul Zahnritzel, 12T: 8E, SCTE	8E, SCTE - Pignon module 1.0, 12T	Pignone a passo modulare 1.0, 12 denti: 8E, SCTE
LOSA3573	1.0 Module Pitch Pinion, 13T: 8E, SCTE	1.0 Modul Zahnritzel, 13T: 8E, SCTE	8E, SCTE - Pignon module 1.0, 13T	Pignone a passo modulare 1.0, 13 denti: 8E, SCTE
LOSA3574	1.0 Module Pitch Pinion, 14T: 8E, SCTE	1.0 Modul Zahnritzel, 14T: 8E, SCTE	8E, SCTE - Pignon module 1.0, 14T	Pignone a passo modulare 1.0, 14 denti: 8E, SCTE
LOSA3575	1.0 Module Pitch Pinion, 15T: 8E, SCTE	1.0 Modul Zahnritzel, 15T: 8E, SCTE	8E, SCTE - Pignon module 1.0, 15T	Pignone a passo modulare 1.0, 15 denti: 8E, SCTE
LOSA3576	1.0 Module Pitch Pinion, 16T: 8E, SCTE	1.0 Modul Zahnritzel, 16T: 8E, SCTE	8E, SCTE - Pignon module 1.0, 16T	Pignone a passo modulare 1.0, 16 denti: 8E, SCTE
LOSA3578	1.0 Module Pitch Pinion, 18T: 8E, SCTE	1.0 Modul Zahnritzel, 18T: 8E, SCTE	8E, SCTE - Pignon module 1.0, 18T	Pignone a passo modulare 1.0, 18 denti: 8E, SCTE
LOSA4440	Front Top Brace, Aluminum: 8B, 8T	Vordere, obere Strebe, Aluminium: 8B, 8T	8B, 8T - Entretoise sup. av., alu	Montante superiore anteriore, alluminio: 8B, 8T
LOSA4454	R Gearbox Bearing Inserts, Alum	Heckgetriebe Lagereinsätze, Aluminium	Bague de roulement de diff arr., alu	Inserti cuscinetti posteriori scatola del cambio, alluminio
LOSA8130	8IGHT Wing, Black: 8B, 8T	8IGHT Flügel, schwarz: 8B, 8T	8B, 8T - Aileron 8IGHT, noir	Alettone 8IGHT, nero: 8B, 8T
LOSA8132	1/8 Universal Wing Kit, Yellow	Universal Flügelsatz Maßstab 1:8, gelb	Kit Aileron Universel 1/8, jaune	Kit alettone universale 1/8, giallo
LOSA99030	Servo Arm, Aluminum: JR	Servoarm, Aluminium: JR	Palonnier de servo, alu: JR	Squadretta servo, alluminio: JR
LOSA99031	Servo Arm, Aluminum: KO/AIR/SPM	Servoarm, Aluminium: KO/AIR/SPM	Palonnier de servo, alu: KO/AIR/SPM	Squadretta servo, alluminio: KO/AIR/SPM
LOSA99032	Servo Arm, Aluminum: FUT	Servoarm, Aluminium: FUT	Palonnier de servo, alu: FUT	Squadretta servo, alluminio: FUT
LOSA99033	Servo Arm, Aluminum: Hitec	Servoarm, Aluminium: Hitec	Palonnier de servo, alu: Hitec	Squadretta servo, alluminio: Hitec
LOSA99040	Metal Sx Arm Insert, 23 Spline, AIR (2)	Metall Sx Armeinsatz, 23 Spline, AIR (2)	Insert 23s AIR pour bras de servo métal (2)	Inserto metallico squadretta servo, 23 scanalature, AIR (2)
LOSA99042	Metal Sx Arm Insert, 24 Spline, HRC (2)	Metall Sx Armeinsatz, 24 Spline, HRC (2)	Insert 24s HRC pour bras de servo métal (2)	Inserto metallico squadretta servo, 24 scanalature, HRC (2)
LOSA99043	Metal Sx Arm Insert, 25 Spline, FUT (2)	Metall Sx Armeinsatz, 25 Spline, FUT (2)	Insert 25s FUT pour bras de servo métal (2)	Inserto metallico squadretta servo, 25 scanalature, FUT (2)
TLR240001	Wing, Black 8IGHT Buggy 3.0	Flügel, schwarz 8IGHT Buggy 3.0	8B 3.0 - Aileron noir	Alettone, nero, 8IGHT Buggy 3.0
TLR240003	Wickerbill Set (2): 8IGHT Buggy 3.0	Wickerbill-Satz (2): 8IGHT Buggy 3.0	8B 3.0 - Jeu de rajouts d'aileron (2)	Set wickerbill (2): 8IGHT Buggy 3.0
TLR240007	Body Set, Clear: 8IGHT-E 4.0	Karosseriesatz, farblos: 8IGHT-E 4.0	8IGHT-E 4.0 - Carrosserie, transparente	Set carrozzeria, trasparente: 8IGHT-E 4.0
TLR244028	LRC Adj Rr HingePinBraceSt: 8, 8T 4.0	LCR hintere Einpass-Scharnierbolzenstrebensatz: 8, 8T 4.0	8, 8T 4.0 - Cale de pincement arrière LRC	Set piastrine regolabili posteriori LRC: 8, 8T 4.0
TLR342003	ElctrcCltchSystem: 8E, 8TE, 3.0, 8E 4.0	Elektrisches Steuerungssystem: 8E, 8TE, 3.0, 8E 4.0	8E, 8TE, 3.0, 8E 4.0 - Kit d'embrayage pour électrique	Frizione elettrica: 8E, 8TE, 3.0, 8E 4.0
TLR344002	Al Fr Spindle Set: 8, T, E 4.0	Al Hauptspindelsatz: 8, T, E 4.0	8, T, E 4.0 - Set de fusées avant en aluminium	Set fusello anteriore, alluminio: 8, T, E 4.0
TLR344003	Al Rr Hub Carrier St: 8, T, E 4.0	Al Heck-Nabenträgersatz: 8, T, E 4.0	8, T, E 4.0 - Set d'étriers arrière en aluminium	Set portamozzo posteriore, alluminio: 8, T, E 4.0
TLR44000	1/8 BX Dish Whl, Yel (4): 8B 3.0	1/8 BX Tellerscheibe, gelb (4): 8B 3.0	8B 3.0 - Jantes pleines Buggy, jaunes (4)	Cerchione ruota BX 1/8, giallo (4): 8B 3.0

FRONT DIFFERENTIAL
VORDERDIFFERENTIAL
DIFFÉRENTIEL AVANT
DIFFERENZIALE ANTERIORE

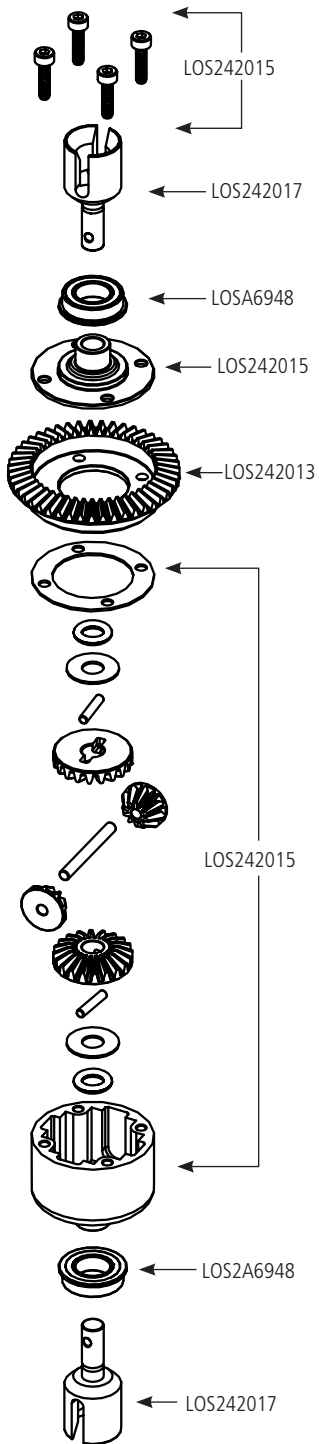

CENTER DIFFERENTIAL
MITTELDIFFERENTIAL
DIFFÉRENTIEL CENTRAL
DIFFERENZIALE CENTRALE

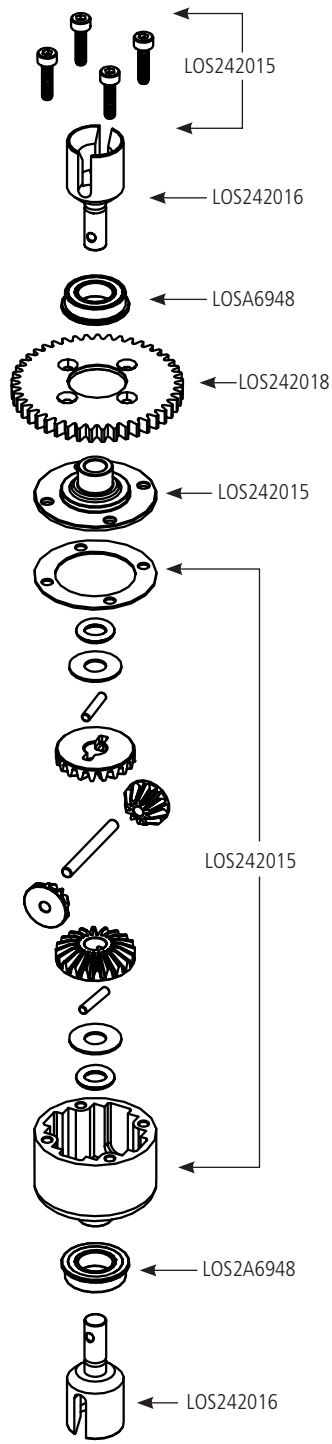

REAR DIFFERENTIAL
HECKDIFFERENTIAL
DIFFÉRENTIEL ARRIERE
DIFFERENZIALE POSTERIORE

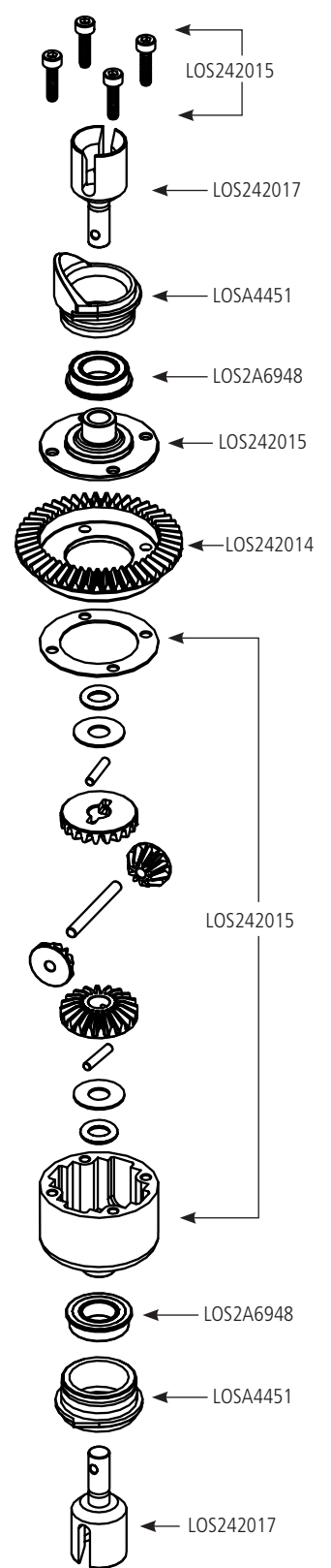



WWW.LOSI.COM

53339

Created 02/2017 LOS04014

©2017 Horizon Hobby LLC.

Losi, 8IGHT-E, DSMR, Dynamite, Fuze, Passport, Speedpack, EC5, SpeedTreads and the Horizon Hobby logo are trademarks or registered trademarks of Horizon Hobby, LLC. The Spektrum trademark is used with permission of Bachmann Industries, Inc. All other trademarks, service marks and logos are property of their respective owners. Patents pending.